

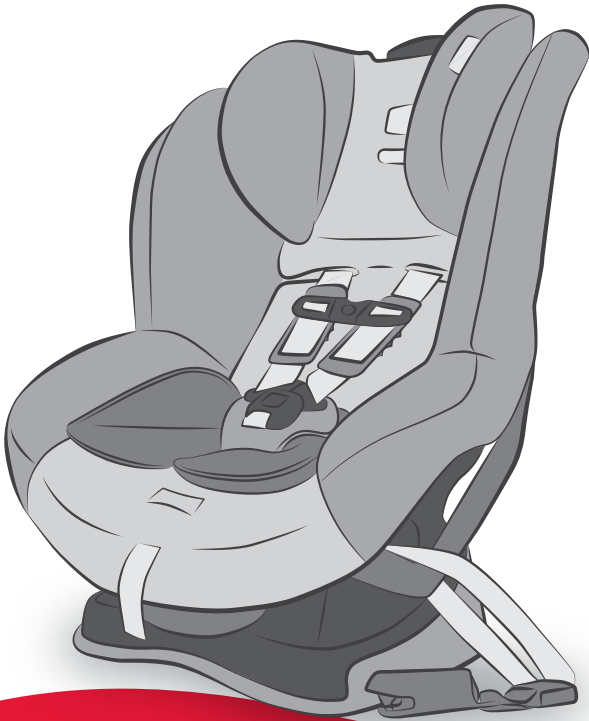

britax



EMBLEM[®]

ALLEGIANCE[®]

Canadian User Guide

Guide d'utilisation canadien

IMPORTANT

THIS USER GUIDE CONTAINS A MANDATORY ARBITRATION CLAUSE AND CLASS ACTION WAIVER (“ARBITRATION AGREEMENT”) THAT AFFECTS YOUR LEGAL RIGHTS, REQUIRES YOU TO ARBITRATE DISPUTES, AND LIMITS THE MANNER IN WHICH YOU CAN SEEK RELIEF.

IMPORTANT

CE GUIDE DE L'UTILISATEUR CONTIENT UNE CLAUSE D'ARBITRAGE OBLIGATOIRE ET UNE RENONCIATION AUX RECOURS COLLECTIFS (« CONVENTION D'ARBITRAGE ») QUI AFFECTE VOS DROITS LÉGAUX, VOUS OBLIGE À ARBITRER LES LITIGES ET LIMITE LA MANIÈRE DONT VOUS POUVEZ DEMANDER UN REDRESSEMENT.

Britax®, EZ-Buckle™, Allegiance® and Emblem are trademarks owned by Britax Child Safety, Inc. All rights reserved. ©2023 Britax Child Safety, Inc. This product and its components are subject to change without notice. Printed in USA.

Britax®, EZ-Buckle™, Allegiance® et Emblem sont des marques de commerce appartenant à Britax Child Safety, Inc. Tous droits réservés. © 2023 Britax Child Safety, Inc. Ce produit et ses composants peuvent changer sans préavis. Imprimé aux USA.



Table of Contents

Child Seat Features	2
Safety Information	4
Warnings	4
Important Notes	5
Registration	6
Certification	6
Child Fit Information	7
Rear-Facing Installation	8
LUAS Installation	8
Lap-Shoulder Belt Installation	10
Lap Belt Installation	12
Forward-Facing Installation	14
LUAS Installation	14
Lap-Shoulder Belt Installation	16
Lap Belt Installation	18
Securing Your Child	20
Child Seat Functions	22
Adjusting the Harness Height	22
Adjusting the Harness Buckle Position	22
Using the Harness Buckle To Fasten:	23
Using the Chest Clip	23
Using a Lock-Off	24
Infant Positioning Pillow	24
Seat Positions	24
Anti-Rebound Bar	26
Using the Lower Universal Anchorage System (LUAS) and Top Tether	27
Using the Lower Connectors	28
Impact Absorbing Tether	29
Vehicle Compatibility	31
Vehicle Seating Positions	31
Incompatible Vehicle Seat Belts	32
Maintenance	33
Seat Cover	33
Harness Buckle	36
Impact Absorbing Chest Pads	38
Cleaning	41
Warranty	42
Arbitration Agreement	43



Child Seat Features

Front

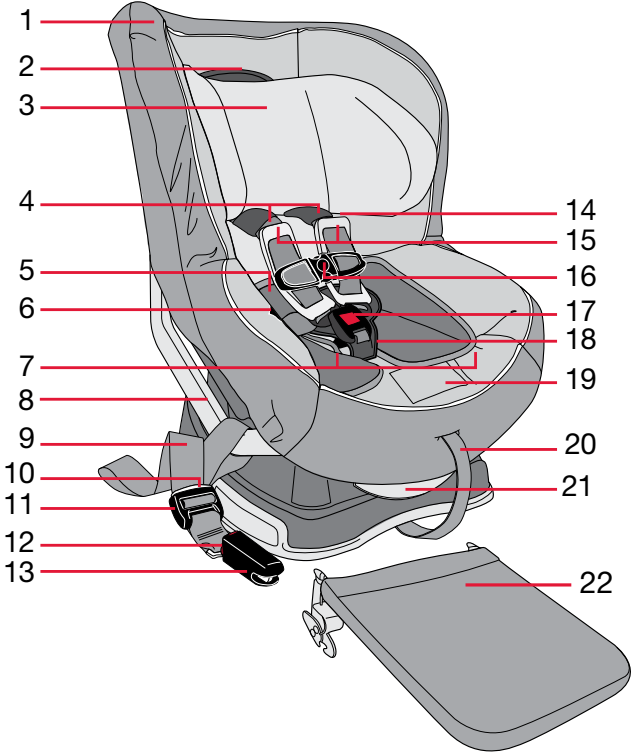

Rear

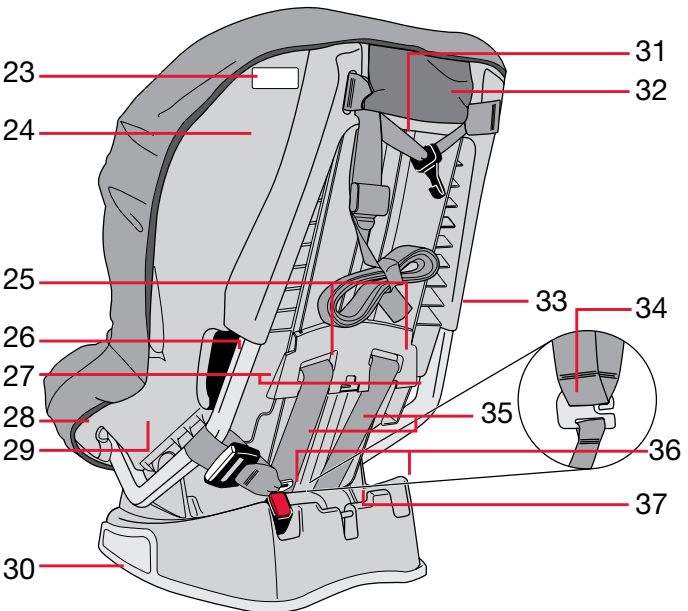



Description

1. Cover
2. Harness Height Adjuster
3. Head Restraint (EMBLEM)
Head Pad (ALLEGIANCE)
4. Comfort Pads
5. Infant Positioning Pillow
6. Harness Holder
7. Rear-Facing Lock-Offs (Blue – under cover)
8. Lower Connector Bar
9. Lower Connector Strap (LUAS component)
10. Lower Connector Adjuster Release Button (LUAS component)
11. Lower Connector Adjuster (LUAS component)
12. Lower Connector Release Button (LUAS component)
13. Lower Connector (LUAS component)
14.  User Guide Storage (in pocket behind cover)
15. Impact Absorbing Chest Pads
16. Chest Clip
17. Harness Buckle
18. EZ-Buckle™ Belly Pad
19. Harness Adjuster Lever (under cover)
20. Harness Adjuster Strap
21. Recline Adjustment Handle
22. Anti-Rebound Bar
23. Serial Number & Manufactured Date Label
24. Shell
25. Harness Slots
26. Forward-Facing Belt Slot
27. Forward Facing Lock-Offs (Green – under cover)
28. Rear-Facing Belt Slot
29. Recline Angle Guide for Rear Facing Installations
30. Impact Absorbing Base
31. Impact Absorbing Tether (Top Anchorage Strap)
32. Impact Absorbing Tether Storage Pouch
33. National Safety Mark
34. Harness Yoke
35. Harness Straps
36. Lower Connector Storage
37. Tether Carry Clip



Safety Information

! WARNING!

DEATH or SERIOUS INJURY can occur.

Read these instructions carefully before using this product.

- Failure to follow all warnings and instructions could result in SERIOUS INJURY or DEATH.

FIT REQUIREMENTS

- Use rear-facing for children who weigh between 2.3 and 18 kg (5 and 40 lbs) and whose height is 124.5 cm (49 in.) or less. Use forward-facing for children who weigh between 10 and 29.4 kg (22 and 65 lbs) and whose height is 124.5 cm (49 in.) or less AND are able to walk unassisted.
- Snugly adjust the belts provided with this child restraint around your child.

INSTALLATION

- Secure the top tether strap provided with this child restraint.
- This child restraint system must be used only in a forward-facing vehicle seating position equipped with a vehicle seat belt or a lower universal anchorage system (LUAS).
- The provided infant positioning pillow must be used for children weighing 10 kg (22 lbs) or less in a rear-facing position. Do not use over 10 kg (22 lbs) or in a forward-facing position. See page 24.
- This child seat must be reclined to position 3 when installed rear facing (see page 24).
- When installing in forward facing mode this child seat must be in position 1 or position 2 (see page 24).
- Use the buckle slot closest to, but not under the child.

GENERAL USAGE

- Follow all instructions on this child restraint and in the written instructions.
- Britax strongly recommends that children should remain in a child seat with a 5-point harness until reaching the maximum weight or height allowed
- Register your child restraint with the manufacturer.
- This child seat can only be used in the following classes of vehicles: multi-purpose passenger vehicles, passenger cars, or trucks.
- In a vehicle with rear designated seating positions, vehicle owners should be alerted that, according to accident statistics, children are safer when properly restrained in the rear seating positions than in the front seating positions. To ensure your child's safety, please study *Vehicle Seating Positions* on page 31 and consult your vehicle owner's manual.
- Always make sure the child restraint system is secured to the vehicle, even when unoccupied, since in a crash an unsecured child restraint system may injure occupants.



- To prevent injury due to deterioration or hidden damage, discontinue use of this child seat if it is older than seven years or has been in a moderate or severe crash (see below). See *Serial Number and Manufactured Date Label* on child seat (page 2).
- The use of non-Britax covers, inserts, toys, accessories, or tightening devices is not approved by Britax. Their use could cause this child seat not to perform as intended in a crash.
- The primary protection for occupants of a vehicle in a collision is the body of the vehicle itself; a child seat will not protect a child when a vehicle is seriously impacted. However, correctly installed, a child seat will substantially improve chances for survival in most crashes. Make sure all users fully understand the correct ways to use this child seat in a vehicle.

Important Notes

- Before each use, check this child seat and its components to make sure they are in good condition and good working order.
- Do not install with LUAS for a child weighing more than 18 kg (40 lbs) rear facing or 22.7 kg (50 lbs) forward facing.
- Discontinue use of this child seat if it has been in a moderate or severe crash. It is not necessary to replace a car seat after a **minor** crash, defined by the US National Highway Traffic Safety Administration (NHTSA) as:
 - a. The vehicle is drivable from the crash site; **and**
 - b. The vehicle door nearest the child seat was not damaged; **and**
 - c. No vehicle occupants were injured; **and**
 - d. There is no visible damage to the child seat; **and**
 - e. The airbags (if present) did not deploy.
- When the anti-rebound bar is installed on your child seat, keep fingers away from the connection points to avoid entrapment or pinching.
- Cover the child seat when the vehicle is parked in direct sunlight. Metal parts of child seat could become hot enough to burn a child.
- Store the child seat in a safe place when it is not being used. Avoid placing heavy objects on top of it.
- Do not, except as described in this booklet, attempt to disassemble any part of the child seat or change the way the harness or vehicle's seat belts are used.
- Never use the harness adjuster strap to lift or carry this child seat. Doing so could cause damage to harness adjuster and webbing. Always carry this child seat by its shell or tether straps.
- Third party recommendations are subject to change, so we recommend you visit their websites for the most up to date recommendations.



Registration

Child restraints could be recalled for safety reasons. You must register this restraint to be reached in a recall. Send your name, address, e-mail address if available and the restraint's model number and manufacturing date to Britax Child Safety, Ltd., P.O. Box 7289, RPO Brunswick Square, Saint John NB E2L 4S6, or call 1-888-427-4829, or register online at britax.ca/registration.

For your convenience, record all the information about your child seat below. Refer to the *Serial Number & Manufactured Date Label* for all information (see page 2).

Model Name and Number: _____

Serial Number: _____

Batch Number: _____

Date of Manufacture: _____

Certification



This Restraint is Certified For Use in Motor Vehicles and Aircraft.

Certified for
Aircraft Travel

Motor Vehicles

This child seat system conforms to all applicable Canadian Motor Vehicle Safety Standards (CMVSS 213 and 213.1).

Aircraft

This child seat is certified for aircraft use. Most airlines in the U.S. and Canada will allow the use of a child seat as long as it is labeled as an approved child seat for use in aircraft and fits properly on the aircraft seat. Contact the airline about their policy prior to traveling.

Install your child seat in a window seat to avoid blocking the aisle. For rear-facing aircraft installation, see "Rear-Facing Lap Belt Installation" on pages 12-13. For forward-facing installation, follow "Forward-Facing Lap Belt Installation" on pages 18.

- If the aircraft lap belt is too short, ask a flight attendant for a belt extender.
- Your child may experience discomfort if the buckle is located in the seating area of the child seat after installation.
- Inflatable aircraft lap belts are NOT compatible with this child seat.



Child Fit Information

Rear Facing: 2.3 – 18 kg (5 – 40 lbs)

Britax strongly recommends that children ride rear facing to the highest weight or height specified.

Use rear facing:

- with harness straps in the closest position at or below the child's shoulders **and**
- with children who weigh 2.3 – 18 kg (5 – 40 lbs) **and**
- who are 124.5 cm (49 in.) or less in height **and**
- when the top of the child's head is at least 2.5 cm (1 in.) below the top of the head restraint/head pad.

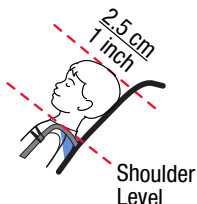

IMPORTANT: The infant positioning pillow must be used to achieve better fit and support for infants weighing up to 10 kg (22 lbs) in a rear-facing position. Do not use over 10 kg (22 lbs) or in a forward-facing position. See page 24.

Forward Facing: 10 – 29.4 kg (22 – 65 lbs) and are able to walk unassisted

Britax strongly recommends that children should be secured with a harness system until they exceed the weight or height limits specified.

Use forward facing:

- with harness straps in the closest position at or above the child's shoulders, parallel to level ground **and**
- with children who weigh 10 – 29.4 kg (22 – 65 lbs) **and**
- who are able to walk unassisted **and**
- who are 124.5 cm (49 in.) or less in height **and**
- when the top of the ears are below the top of the head restraint/head pad.

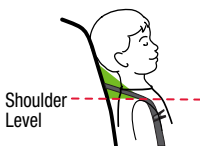

IMPORTANT: Do not use the infant positioning pillow with a forward-facing installation.



Rear-Facing Installation

IMPORTANT: The provided infant positioning pillow must be used for children weighing 10 kg (22 lbs) or less in a rear-facing position. Do not use over 10 kg (22 lbs) or in a forward-facing position.

IMPORTANT: The anti-rebound bar is required for rear facing installations.

LUAS Installation

1. Remove the lower connectors from the storage slots in the base. Press the adjuster release button and pull the strap to full length. Repeat for the second strap.

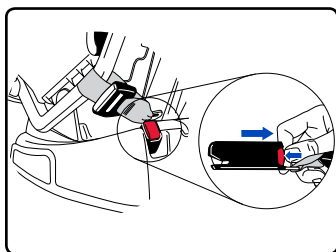

2. The anti-rebound bar is required for rear facing installations. Attach the anti-rebound bar (see page 26).

IMPORTANT: Keep fingers away from the anti-rebound bar connection points to avoid finger entrapment or pinching.

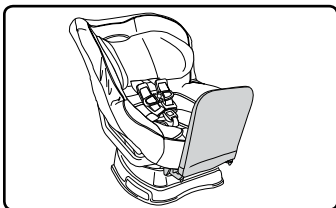

3. Recline the unoccupied child seat to position 3 and place rear-facing on the vehicle seat (see page 24). Ensure that no more than 7.5 cm (3 in.) of the base hangs over the edge of the vehicle seat.

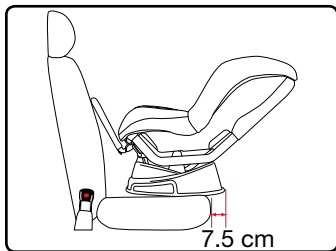

4. Firmly press the lower connectors onto the adjacent lower anchors. A click helps confirm attachment.

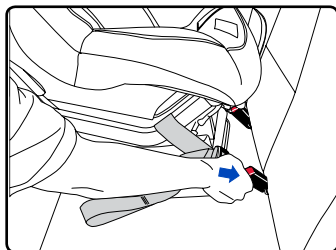

5. Push the child seat down while pulling each lower connector strap to tighten.

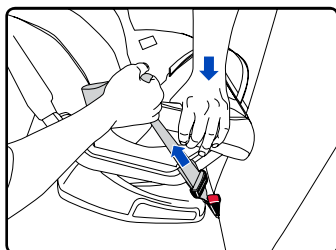



Rear-Facing Installation with LUAS

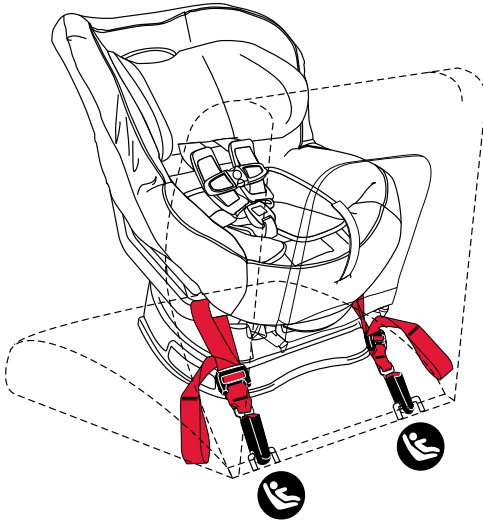

✓ CHECKLIST

- ✓ All connections are secure and straps are not twisted.
- ✓ No more than 7.5 cm (3 in.) of the base hangs over the edge of the vehicle seat.
- ✓ The anti-rebound bar is properly installed (see page 26).
- ✓ The child seat cannot be moved front to back or side to side more than 2.5 cm (1 in.) at the belt path. If the child seat is not secure, repeat installation or use a different seating location.
- ✓ The child seat is correctly installed when angle guide line is parallel to the ground when the car is parked on a level surface. After the child is secured, the recline angle of the child seat should be 30° – 45° from vertical (not to exceed 45°) when the car is parked on a level surface. See “Seat Positions” on pages 24 - 25.
- ✓ Tether webbing is stored in storage pouch. See page 30.



Lap-Shoulder Belt Installation

1. Loosen the harness.
 - a. Lift harness adjuster lever and pull both harness straps forward.
 - b. Remove the infant positioning pillow and unbuckle the harness.

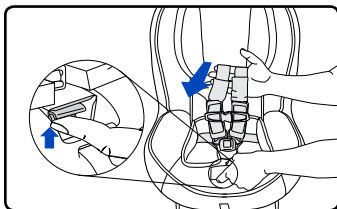

2. The anti-rebound bar is required for rear facing installations. Attach the anti-rebound bar (see page 26).

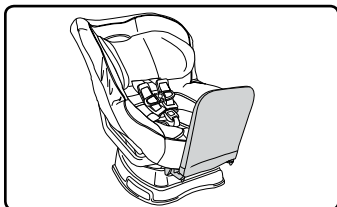

IMPORTANT: Keep fingers away from the anti-rebound bar connection points to avoid finger entrapment or pinching.

3. Recline the unoccupied child seat to position 3 and place rear-facing on the vehicle seat (see page 24). Ensure that no more than 7.5 cm (3 in.) of the base hangs over the edge of the vehicle seat.

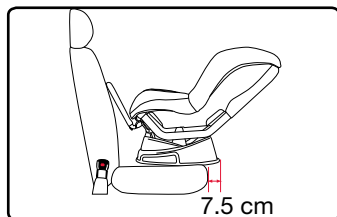

4. Pull the head restraint/head pad cover up, then pull the seat cover forward to access the rear-facing belt path.

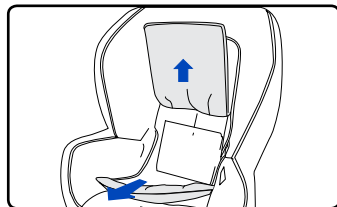

5. If applicable, open the blue lock-off closest to where the vehicle belt will be buckled (see page 24).
 - a. Open the locking tab.
 - b. Open the clamp.

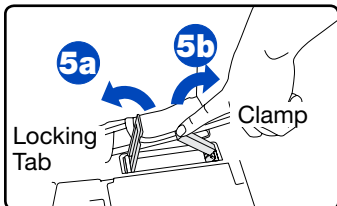

6. Route the vehicle belt through the rear-facing belt slots.

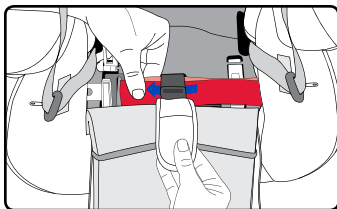

7. Buckle the seat belt.

NOTE: Ensure the vehicle belt is not twisted.

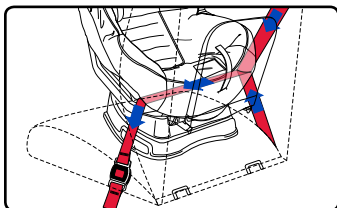

8. Push down into the middle of the child seating area with moderate force while removing all slack from the bottom (lap) part of the vehicle belt and close the lock-off (see page 24).

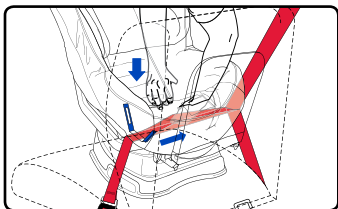

IMPORTANT: Both the vehicle lap and shoulder belts must be routed through the lock-off.

9. Push down into the middle of the child seating area with moderate force while pulling the top (shoulder) part of the belt between the belt slots to remove any remaining slack through the lock-off.

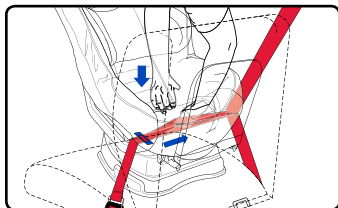

10. Replace the seat cover and infant positioning pillow, if required (see page 24).

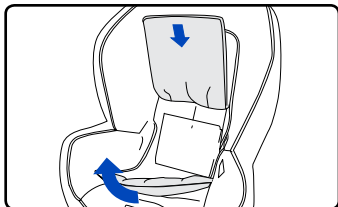

Rear-Facing Installation with Lap-Shoulder Belt

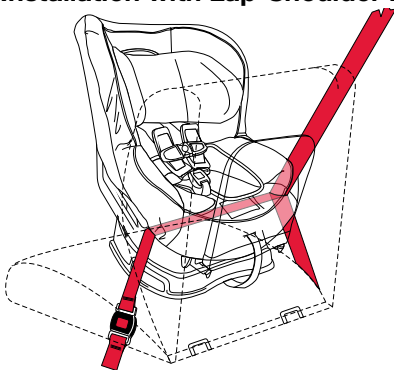

✓ CHECKLIST

- ✓ All connections are secure and straps are not twisted.
- ✓ No more than 7.5 cm (3 in.) of the base hangs over the edge of the vehicle seat.
- ✓ The anti-rebound bar is properly installed (see page 26).
- ✓ The child seat cannot be moved front to back or side to side more than 2.5 cm (1 in.) at the belt path. If the child seat is not secure, repeat installation or use a different seating location.
- ✓ The child seat is correctly installed when angle guide line is parallel to the ground when the car is parked on a level surface. After the child is secured, the recline angle of the child seat should be 30° – 45° from vertical (not to exceed 45°) when the car is parked on a level surface. See “Seat Positions” on pages 24 - 25.
- ✓ Tether webbing is stored in storage pouch. See page 30.



Lap Belt Installation

1. Loosen the harness.
 - a. Lift harness adjuster lever and pull both harness straps forward.
 - b. Remove the infant positioning pillow and unbuckle the harness.

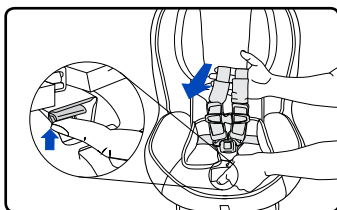

2. The anti-rebound bar is required for rear facing installations. Attach the anti-rebound bar (see page 26).

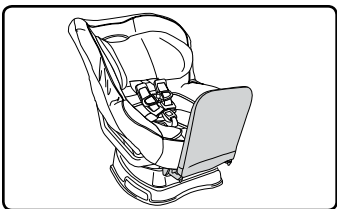

IMPORTANT: Keep fingers away from the anti-rebound bar connection points to avoid finger entrapment or pinching.

3. Recline the unoccupied child seat to position 3 and place rear-facing on the vehicle seat (see page 24). Ensure that no more than 7.5 cm (3 in.) of the base hangs over the edge of the vehicle seat.

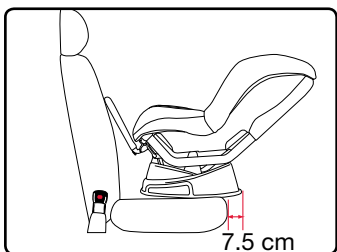

4. Pull the head restraint/head pad cover up, then pull the seat cover forward to access the rear-facing belt path.

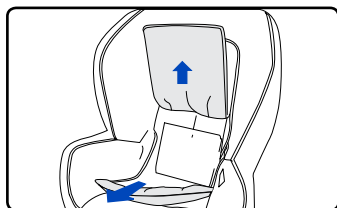

5. Route the vehicle belt through the rear-facing belt slots.

IMPORTANT: Do not use lock-offs for lap belt installations.

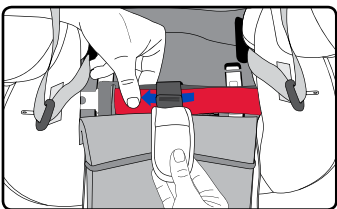

6. Buckle the seat belt.

NOTE: Ensure the vehicle belt is not twisted.

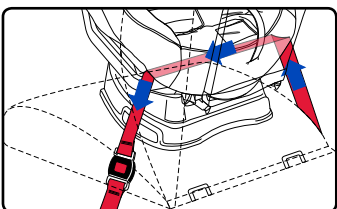

7. Push down on the middle of the child seat while pulling the vehicle belt to remove all slack.

NOTE: Ensure that the vehicle belt is locked as directed by your vehicle owner's manual.

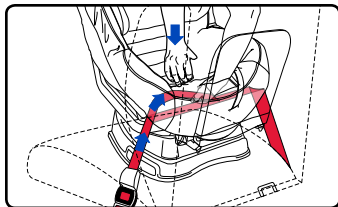

8. Replace the seat cover and infant positioning pillow, if required (see page 24).

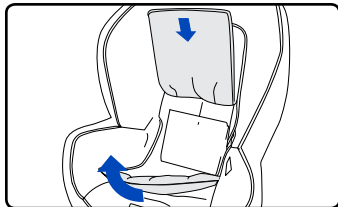

Rear-Facing Installation with Lap Belt

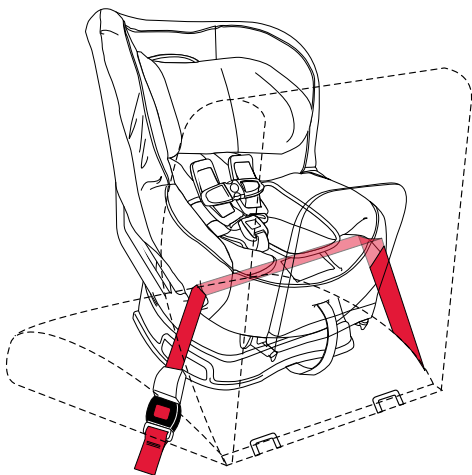

✓ CHECKLIST

- ✓ All connections are secure and straps are not twisted.
- ✓ No more than 7.5 cm (3 in.) of the base hangs over the edge of the vehicle seat.
- ✓ Ensure that the anti-rebound bar is properly installed (see page 26).
- ✓ The child seat cannot be moved front to back or side to side more than 2.5 cm (1 in.) at the belt path. If the child seat is not secure, repeat installation or use a different seating location.
- ✓ The child seat is correctly installed when angle guide line is parallel to the ground when the car is parked on a level surface. After the child is secured, the recline angle of the child seat should be 30° – 45° from vertical (not to exceed 45°) when the car is parked on a level surface. See “Seat Positions” on pages 24 - 25.
- ✓ Tether webbing is stored in storage pouch. See page 30.



Forward-Facing Installation

IMPORTANT: Do NOT use the infant positioning pillow in a forward-facing position.

IMPORTANT: Do NOT use the anti-rebound bar in a forward-facing position.

LUAS Installation

IMPORTANT: Do not install forward-facing with LUAS for a child weighing more than 22.7 kg (50 lbs).

1. Remove the lower connectors from the storage slots in the base. Press the adjuster release button and pull the lower connector strap to full length. Repeat for the second strap.
2. Remove the tether from the pouch and place it up and over the child seat back.
3. Adjust this child seat to position 1 or 2 and place forward-facing on the vehicle seat (see page 24).
NOTE: Ensure that no more than 7.5 cm (3 in.) of the base hangs over the edge of the vehicle seat.
4. Firmly press the lower connectors onto the adjacent lower anchors.
 - a. A click helps confirm attachment.
 - b. Verify that the lower connector strap is not twisted.
5. Push the child seat down while pulling each lower connector strap to tighten.

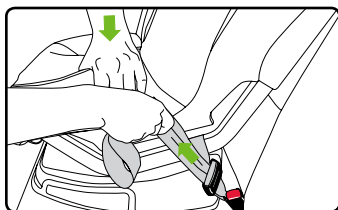
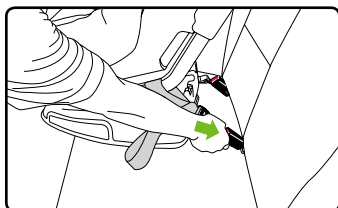
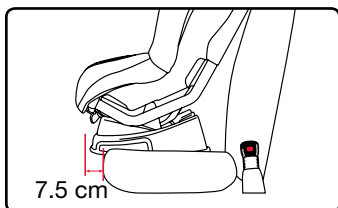
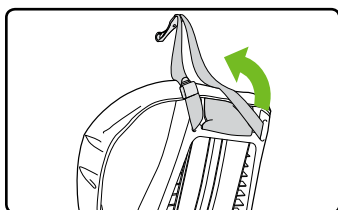
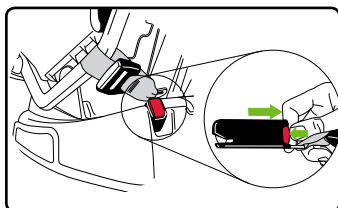

6. Attach the tether to a designated anchor (see vehicle owner's manual) and remove slack (see page 29).

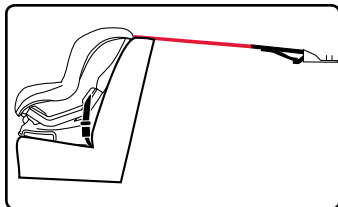

7. Wrap excess webbing in the elastic strap and store in tether storage pouch.

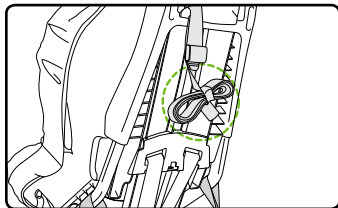

Forward-Facing Installation with LUAS

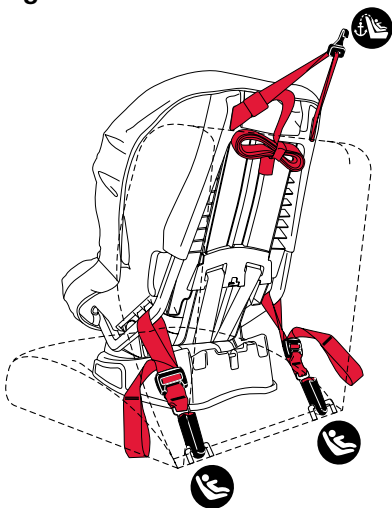

✓ CHECKLIST

- ✓ All connections are secure and straps are not twisted.
- ✓ Car seat base **MUST** be flat on vehicle seat and **MUST** be parallel to vehicle seat.
- ✓ No more than 7.5 cm (3 in.) of the base hangs over the edge of the vehicle seat.
- ✓ The child seat cannot be moved front to back or side to side more than 2.5 cm (1 in.) at the belt path. If the child seat is not secure, repeat installation or use a different seating location.
- ✓ Any excess tether webbing is contained within your vehicle and secured in the elastic strap.
- ✓ The anti-rebound bar is removed.



Lap-Shoulder Belt Installation

1. Remove the tether from the pouch and place it up and over the child seat back.
2. Adjust this child seat to position 1 or 2 and place forward-facing on the vehicle seat (see page 24).
NOTE: Ensure that no more than 7.5 cm (3 in.) of the base hangs over the edge of the vehicle seat.

IMPORTANT: Your child seat may not perform as intended if the base of the child seat is not flat on the vehicle seat.

3. Loosen the harness.
 - a. Lift harness adjuster lever and pull both harness straps forward.
 - b. Remove the infant positioning pillow and unbuckle the harness.
4. Pull the head restraint/head pad cover up, then pull the seat cover forward to access the forward-facing belt path.

5. If applicable, open the green lock-off closest to where the vehicle belt will be buckled (see page 24).
 - a. Open the locking tab.
 - b. Open the clamp.

6. Route the vehicle belt through the forward-facing belt slots, ensuring the vehicle belt is not twisted, then buckle.

7. Push down into the rear of the child seating area with moderate force while removing all slack from the bottom (lap) part of the vehicle belt and close the lock-off, if used.

IMPORTANT: Both the vehicle lap and shoulder belts must be routed through the lock-off.

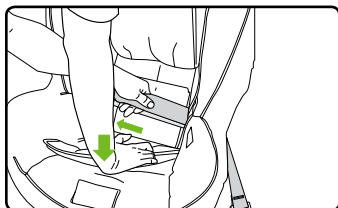
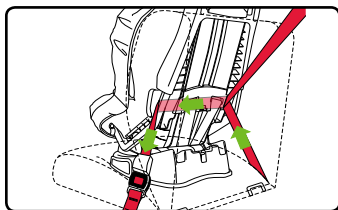
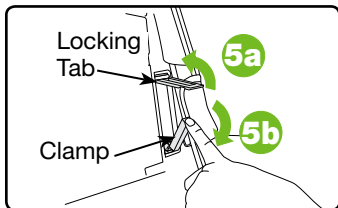
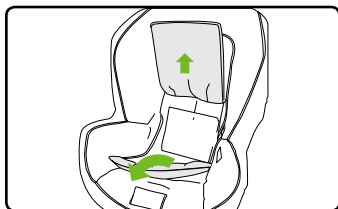
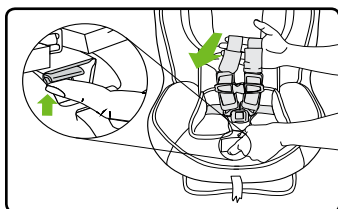
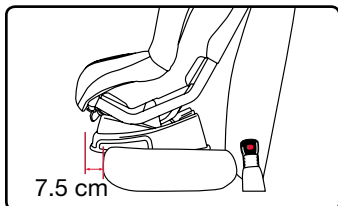
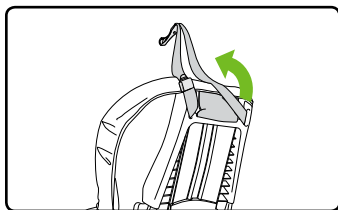

8. Push down into the middle of the child seating area with moderate force while pulling the top (shoulder) part of the belt between the belt slots to remove any remaining slack through the lock-off.

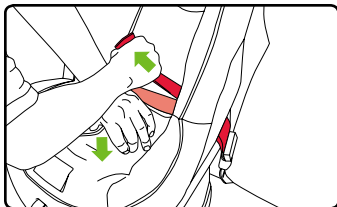

9. Attach the tether to a designated anchor (see vehicle owner's manual) and remove all slack (see page 29). Wrap excess webbing in the elastic strap and store in tether storage pouch.

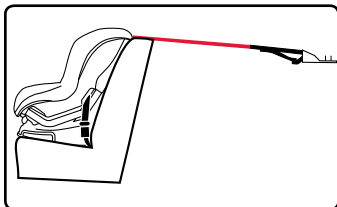

10. Replace the seat cover.

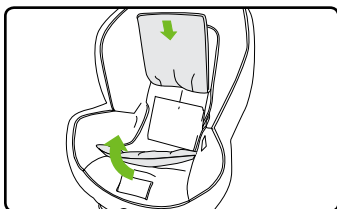

Forward-Facing Installation with Lap-Shoulder Belt

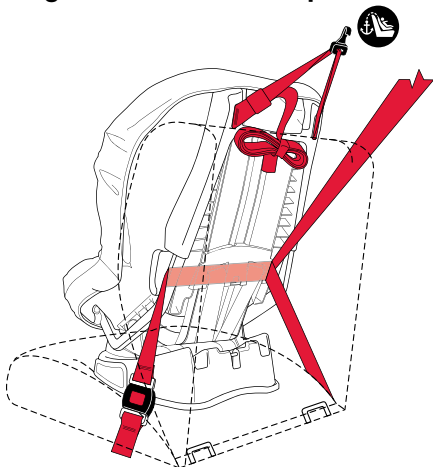

✓ CHECKLIST

- ✓ All connections are secure and straps are not twisted.
- ✓ Car seat base **MUST** be flat on vehicle seat and **MUST** be parallel to vehicle seat.
- ✓ No more than 7.5 cm (3 in.) of the base hangs over the edge of the vehicle seat.
- ✓ The child seat cannot be moved front to back or side to side more than 2.5 cm (1 in.) at the belt path. If the child seat is not secure, repeat installation or use a different seating location.
- ✓ Any excess tether webbing is contained within your vehicle and secured in the elastic strap.
- ✓ The anti-rebound bar is removed.



Lap Belt Installation

1. Remove the tether from the pouch and place it up and over the child seat back.
2. Adjust this child seat to position 1 or 2 and place forward-facing on the vehicle seat (see page 24).

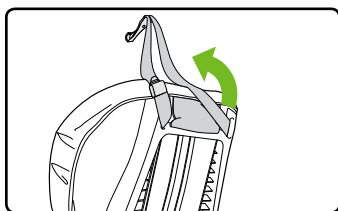

NOTE: Ensure that no more than 7.5 cm (3 in.) of the base hangs over the edge of the vehicle seat.

IMPORTANT: Your child seat may not perform as intended if the base of the child seat is not flat on the vehicle seat.

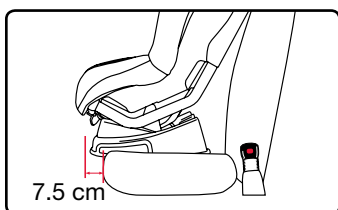

3. Loosen the harness.
 - a. Lift harness adjuster lever and pull both harness straps forward.
 - b. Remove the infant positioning pillow and unbuckle the harness.

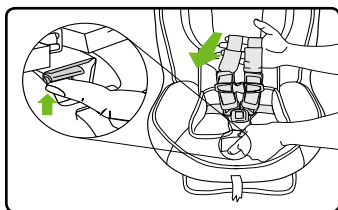

4. Pull the head restraint/head pad cover up, then pull the seat cover forward to access the forward-facing belt path.

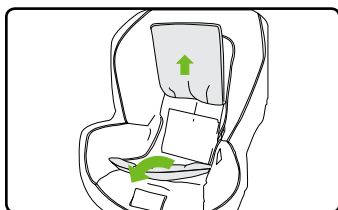

5. Route the vehicle seat belt through the forward-facing belt slots, ensuring the vehicle belt is not twisted, then buckle.

IMPORTANT: Do not use lock-offs for lap belt installations.

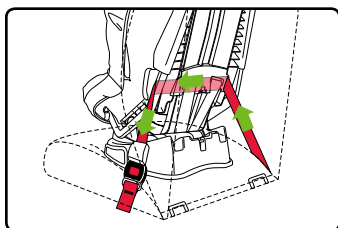

6. Push down on the middle of the child seat while pulling the vehicle belt to remove all slack.

NOTE: Ensure that the vehicle belt is locked as directed by your vehicle owner's manual.

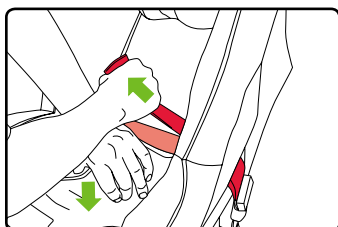

7. Attach the tether to a designated anchor (see vehicle owner's manual) and remove slack (see page 29). Wrap excess webbing in the elastic strap and store in tether storage pouch.

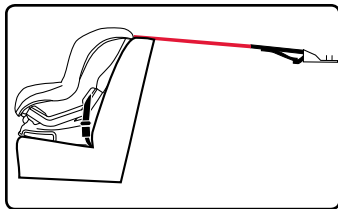

8. Replace the seat cover.

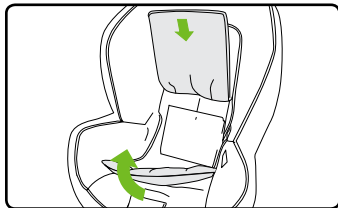

Forward-Facing Installation with Lap Belt

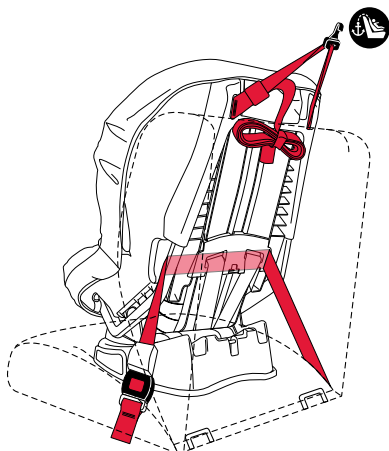

✓ CHECKLIST

- ✓ All connections are secure and straps are not twisted.
- ✓ Car seat base **MUST** be flat on vehicle seat and **MUST** be parallel to vehicle seat.
- ✓ No more than 7.5 cm (3 in.) of the base hangs over the edge of the vehicle seat.
- ✓ The child seat cannot be moved front to back or side to side more than 2.5 cm (1 in.) at the belt path. If the child seat is not secure, repeat installation or use a different seating location.
- ✓ Any excess tether webbing is contained within your vehicle and secured in the elastic strap.
- ✓ The anti-rebound bar is removed.



Securing Your Child

IMPORTANT: Impact absorbing chest pads are highly recommended for forward-facing mode. Removal of chest pads is optional for rear-facing mode to ensure a snug fit for small infants.

1. Follow the instructions on page 22 to make the proper adjustments to the harness and buckle.

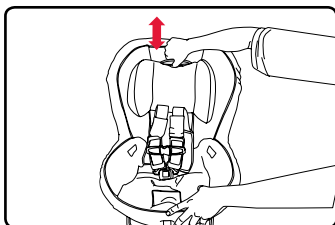

2. Loosen the harness.
 - a. Lift harness adjuster lever.
 - b. Pull both harness straps forward.

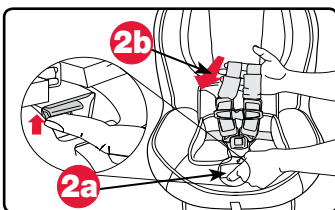

3. Open the chest clip.
 - a. Press tabs.
 - b. Pull apart.

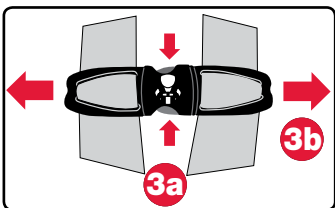

4. Release the buckle and attach the harness straps to the harness holders.

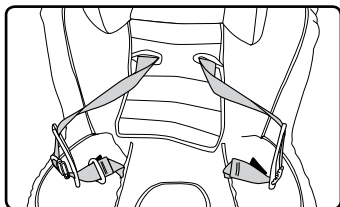

5. Place the child in the child seat.

NOTE: Ensure the child is positioned upright in the child seat and not slouching. Their bottom must touch the child seat, and their back must rest flat against the back of the child seat.

6. Position the harness straps around the child.

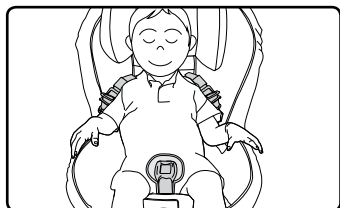

IMPORTANT: Adjust the harness to fit the clothes the child is wearing. Remove bulky coats, jackets and/or bulky sports equipment before putting the child in the child seat.

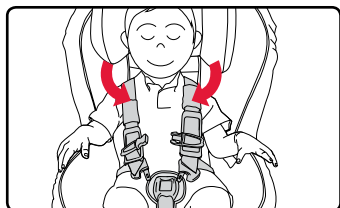

7. Fasten the harness buckle.

NOTE: After inserting each buckle tongue, listen for a click to help ensure proper connection.

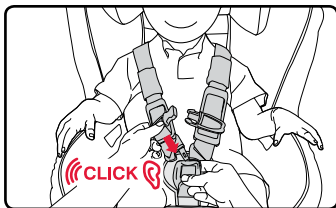

8. Check for proper harness height and pull any excess slack up to the child's shoulder area before tightening.

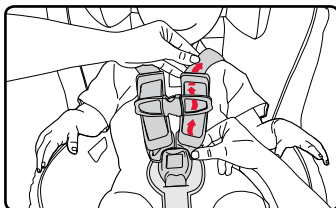

9. Pull the harness adjuster strap to tighten the harness.

IMPORTANT: The harness should have a snug fit around the child. A snug strap should not allow any slack. It lies in a relatively straight line without sagging. It does not press on the child's flesh or push the child's body into an unnatural position. You should not be able to pinch excess.

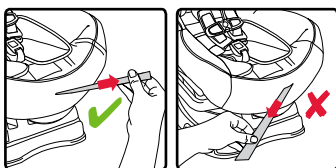

✓ Pull the harness adjuster strap away from the child seat to tighten.

✗ Do not pull sideways.

10. Fasten the chest clip and place at armpit level.

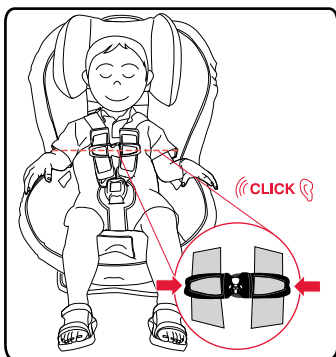

✓ CHECKLIST

Before traveling, verify that the:

- ✓ Harness straps are not twisted.
- ✓ Harness is snug.
- ✓ Buckle is fastened.
- ✓ Chest clip is at the child's armpit level.
- ✓ Remove bulky coats, jackets and/or bulky sports equipment before putting the child in the child seat.



Child Seat Functions

Adjusting the Harness Height

- In **rear-facing** mode, the harness straps should be **in the closest position at or below** your child's shoulders. See page 7.
- In **forward-facing** mode, the harness straps should be **in the closest position at or above** your child's shoulders. See page 7.

1. Loosen the harness.
 - a. Lift harness adjuster lever.
 - b. Pull both harness straps forward.

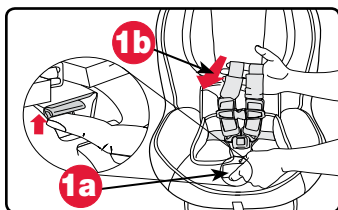

2. Squeeze the harness height adjuster, slide the harness into the desired position and release.

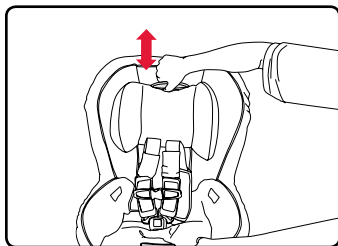

3. Ensure the harness has locked into position.

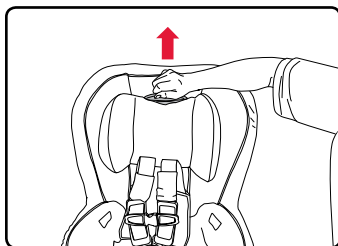

Adjusting the Harness Buckle Position

- Position the buckle in the slot closest to but not under the child.
- NEVER leave the buckle in the adjustment slot.

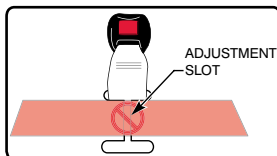



1. Unbuckle the harness and remove the buckle. See page 36.

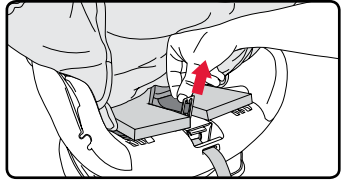

2. Route the belly pad and buckle through the desired slot in the cover.
NOTE: Slide the end of the belly pad over the comfort foam.

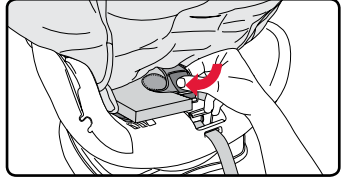

3. Slide the buckle retainer into the front buckle slot and slide into the corresponding buckle position. Replace cover.
NOTE: Ensure the red release button faces out.

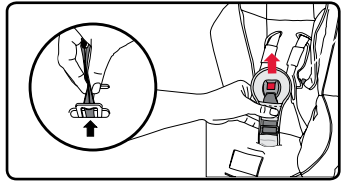

Using the Harness Buckle To Fasten:

1. Insert one tongue at a time into the buckle.
NOTE: After inserting each buckle tongue, listen for a click to help ensure proper connection.

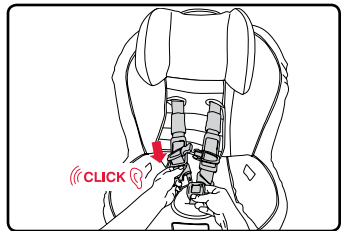

To Release:

1. Press the release button and pull the tongues from the buckle.
NOTE: Periodically clean the buckle to ensure proper operation. See page 41.

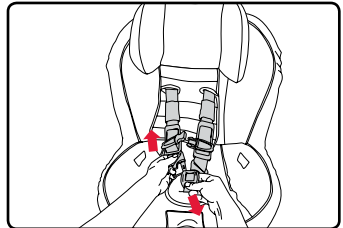

Using the Chest Clip

1. Open the chest clip.
 - a. Press tabs.
 - b. Pull apart.

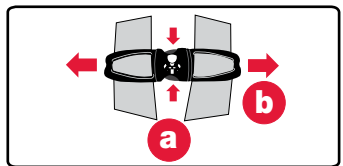

2. Push together to fasten.
NOTE: Always position the chest clip at armpit level.

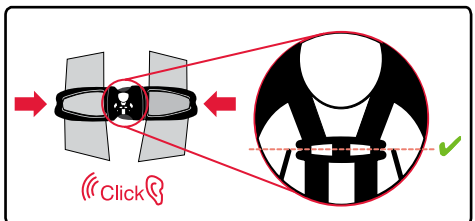



Using a Lock-Off

NOTE: Using a lock-off is optional if your vehicle seat belt system has a locking feature. See your vehicle owner's manual for more information.

To Open:

1. Open the locking tab.
2. Open the clamp.

IMPORTANT: Both parts of the lock-off must be opened to secure a vehicle belt.

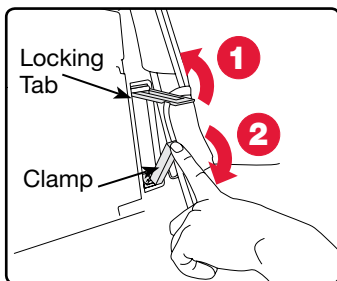

To Close:

1. Close the clamp over the vehicle belt.
2. Push down on the locking tab where indicated until a click is heard.

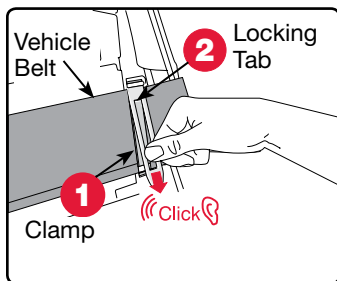

Infant Positioning Pillow

The infant positioning pillow is designed to provide better harness fit and comfort for infants using this child seat.

IMPORTANT: The infant positioning pillow must be used with infants weighing up to 10 kg (22 lbs) when using a child seat in a rear-facing position. Do not use over 10 kg (22 lbs) or in a forward-facing position.

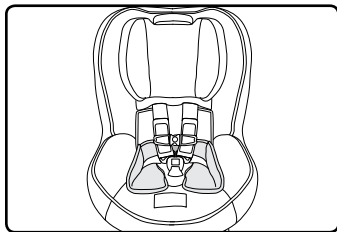

Seat Positions

This child seat has 3 positions. To adjust, pull the recline handle then rotate the child seat shell into the desired position. Release the recline handle, then verify the child seat has locked into position.

NOTE: Set the seat position **BEFORE** installing.

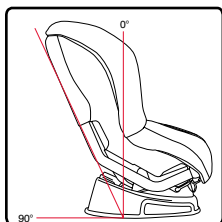

Position 1

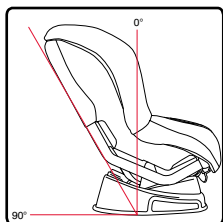

Position 2

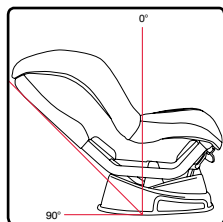

Position 3

Rear-Facing

When properly installed in the rear-facing position, the recline angle of the child seat should be at least 30° for children and up to 45° from vertical for infants unable to maintain head and neck control (not to exceed 45°) when the car is parked on a level surface.

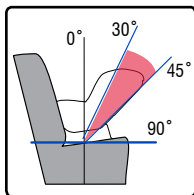

Use the angle guide as a guide to achieve the proper recline angle for rear-facing installations. The angle guide will be parallel to the ground when the child seat angle is at the center of the acceptable angle range (37.5°). If necessary, the proper recline angle can be achieved by placing a rolled towel or pool noodle in the vehicle seat bight.

Overhang

It is important that the base of the child seat rests completely flat on the vehicle seat with no side overhang. As seen in the illustration, it is permissible to allow up to 7.5 cm (3 in.) of the base to hang over the front edge of the vehicle seat. Some vehicle

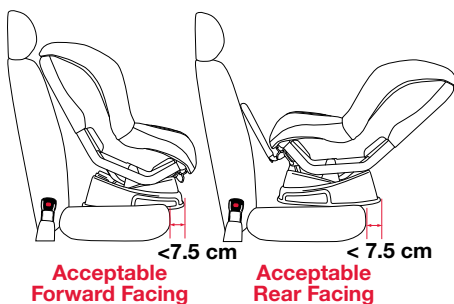

seats do not allow enough of the child seat base to contact the vehicle seat. If this is the case for a forward-facing installation, adjust the seat to the upright position. For a rear-facing installation, choose another seating position. Not doing so could cause the child seat to not perform as intended.

! WARNING!

In some cases, the vehicle head restraint can prevent the child seat head restraint/head pad from being raised high enough to properly adjust the harness for the fit of your child when using a forward facing reclined position. **DO NOT** force the child seat head restraint/head pad past the vehicle head restraint. Doing so could cause the child seat not to perform as intended. If the location of the vehicle head restraint interferes with the child seat head pad, raise or remove the vehicle head restraint. If the vehicle head restraint cannot be removed, move the child seat to the upright position or try a different seating location.

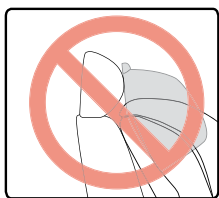



Anti-Rebound Bar

In the event of a crash, the anti-rebound bar is designed to prevent rebound rotation in rear-facing car seat installations.

! WARNING!

The anti-rebound bar is not intended for use as a carry handle. Do not use the anti-rebound bar to carry this child seat.

IMPORTANT:

- The anti-rebound bar **MUST** be removed for forward-facing installation.
- Keep fingers away from the anti-rebound bar connection points to avoid finger entrapment or pinching.

Installing the Anti-Rebound Bar

1. With the car seat sitting on a flat surface, pull the recline handle, then rotate the child seat shell into the fully reclined position.

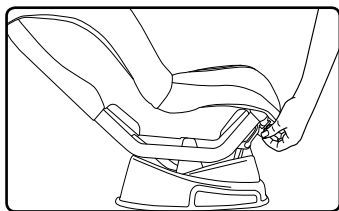

2. Place the car seat on its back to access the underside of the seat.

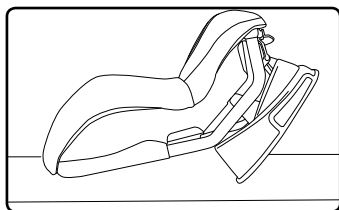

3. Locate the two ribs on either side of the recline handle.

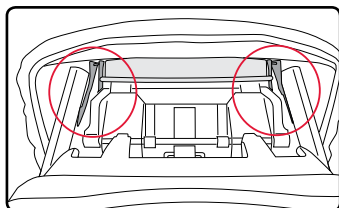

4. Attach the two hooks of the anti-rebound bar to the metal rod between the ribs on either side of the recline handle, pressing down until the hooks lock into place.

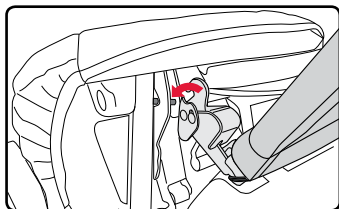

IMPORTANT: Pull up on the anti-rebound bar to ensure the connection is secure.

NOTE: See *Installation Videos & User Guides* in the support section of the Britax website (us.britax.com/faqs) for a video demonstration of this procedure.



Removing the Anti-Rebound Bar

1. Remove the car seat from the vehicle and place it on its back to access the underside of the seat.

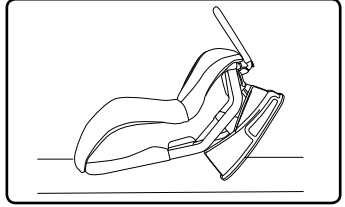

2. Push the two release levers on either side of the anti-rebound bar and lift up on the bar to remove it from the seat.

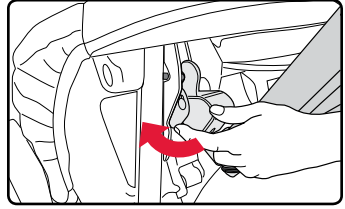

Using the Lower Universal Anchorage System (LUAS) and Top Tether

The Lower Universal Anchorage System or LUAS is a system available on this child seat that offers an alternative to vehicle seat belt installation methods. The figure below shows typical locations for lower anchors and tether anchors in a vehicle. See pages 2-3 for LUAS components on this child seat.

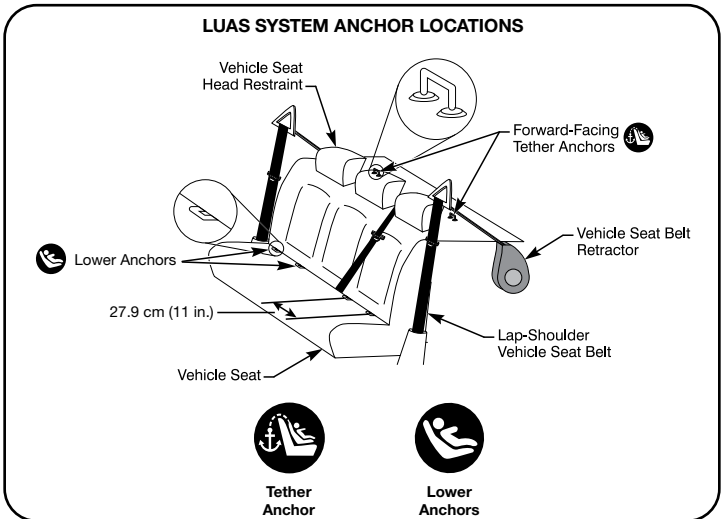

Check your vehicle owner's manual to learn if it is equipped with LUAS, the maximum weight rating for the lower anchors, tether anchors capacities, and information on the lower anchor locations and designated seating positions available for use with this child seat.



Using the Lower Connectors

Locating the Lower Connectors

The lower connectors are located in the back of the base of the child seat. Store the connectors in the slots when not in use.

To attach the lower connector to the storage slot or lower anchor:

1. Firmly push the lower connector into the slot or lower anchor until a click is heard.

NOTE: The lower connectors store top down in the slots.

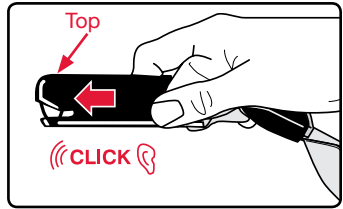

To remove the lower connector from the storage slot or lower anchor:

1. Press and hold the red release button.
2. Pull the lower connector from the storage slot or lower anchor.

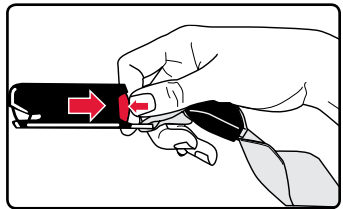
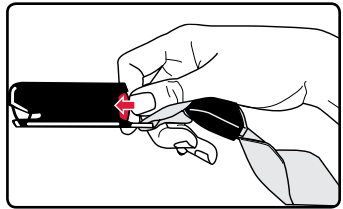

Impact Absorbing Tether

! WARNING!

Failure to follow the guidelines below may cause the child seat not to perform as intended.

- The tether must be used at all times **when installing this child seat forward-facing**. Using the tether will improve the stability of your child seat and reduce the risk of injury.
- Attach the tether only to tether anchors identified by your vehicle manufacturer as tether anchorage points. Only use the designated tether anchor for each seating position.
- If your vehicle does not currently have a tether anchor attachment, refer to your vehicle owner's manual or contact your vehicle manufacturer for assistance. **DO NOT** modify your vehicle without advice from your vehicle manufacturer.
- Store the tether in the pouch on the back of the child seat when not in use. **DO NOT** install the child seat with the tether attached to the carry clip.

Tether anchor locations vary from vehicle to vehicle. Check your vehicle owner's manual and look for the tether anchor symbol shown in the diagram to help identify where the top tether anchor points are located in your vehicle.



Using the Tether

IMPORTANT: Do not use the top tether strap with rear-facing installations.

To attach the tether to a tether anchor:

1. Firmly press the hook over the tether anchor point.

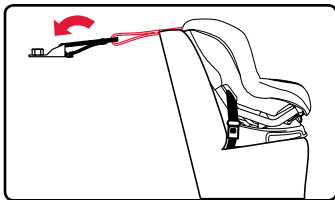

2. Pull the loose end of the webbing to remove slack from the tether.

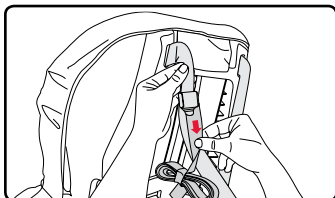

NOTE: If the tether is too short for use in your vehicle, contact Britax Consumer Services to obtain a tether extender.



To remove the tether from a tether anchor:

1. Loosen the tether.
 - a. Tilt the adjuster tab up.
 - b. Pull the tether webbing.
2. Remove the tether hook from the tether anchor.

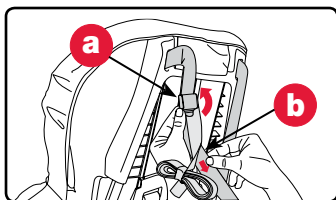

NOTE: The tether carry clip is only for use when you wish to carry the child seat between locations. When used as a carry strap, tighten until the strap is comfortable to carry. **Do not install the child seat with the tether attached to the carry clip.**

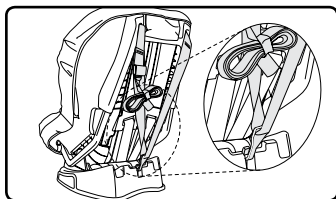

Secure the excess tether webbing in the elastic strap during use. Store the tether in the storage pouch when not in use. Always ensure any excess webbing is contained within your vehicle.

The Tether as a Crash Indicator

The tether can indicate when the child seat has been in a moderate or severe crash (see “Important Notes” on page 5) and replacement of the child seat is necessary.

Figure 1 shows an example of a tether when the child seat is acceptable for continued use (provided the child seat has not been involved in a crash). The colored stitching will be intact.

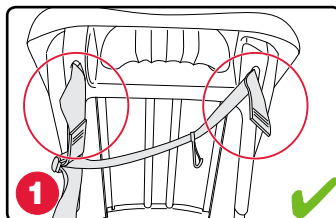
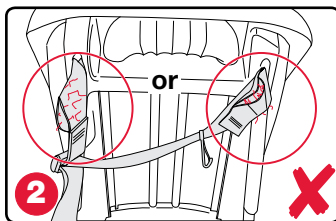

Figure 2 shows an example of when the tether has been damaged and is unacceptable for continued use. If any of the colored stitching has ripped, the child seat is no longer acceptable for use.



IMPORTANT: Discontinue use of child seat if it has been involved in a moderate or severe crash, regardless of whether the loops have pulled through the back side of the shell and the colored stitching has been ripped.

Vehicle Compatibility

Vehicle Seating Positions

! WARNING!



DO NOT place child seat rear-facing in the front seat of a vehicle with a passenger air bag. DEATH or SERIOUS INJURY can occur. Owners of vehicles with front passenger side airbags should refer to their owner's manual for child restraint installation instructions. The back seat is the safest place for children 12 and under.

Some vehicles have no seating positions which are compatible with this child seat. If in doubt, contact the vehicle manufacturer for assistance.

Forward-facing vehicle seats **MUST** be used with this child seat. Side-facing or rear-facing seats **CANNOT** be used. See the diagram below.

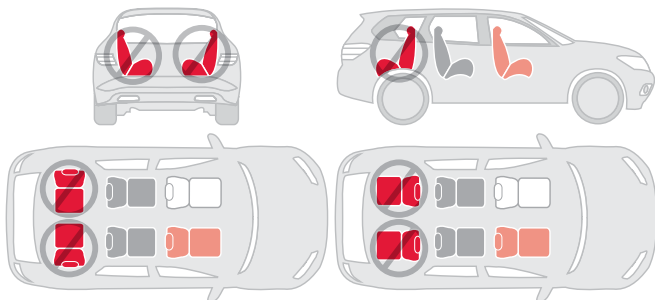



Incompatible Vehicle Seat Belts

Vehicle seats and seat belts differ from vehicle to vehicle. Refer to your vehicle owner's manual for specific information about your vehicle seat belts and their use with child seats.

! WARNING!

The following types of vehicle seat belts are **NOT** compatible with this child seat. If any of the belt types listed below are in the chosen seating position, choose another vehicle seating position or check your vehicle owner's manual for information on installing a car seat in your vehicle.



Lap belts with a sewn-in latch plate that have a retractor that locks only in case of a sudden stop.



Lap belts forward of the vehicle seat bight.



Lap-shoulder belts with top or bottom anchor points on the vehicle door.



Motorized, automatic vehicle seat belts.

NOTE: This Britax car seat may not be compatible with every inflatable lap-shoulder belt. See FAQs in the support section of the Britax website (britax.ca/faqs) for additional instructions.

Maintenance

IMPORTANT: Before each use, check this car seat and its components to make sure they are in good condition and good working order.

Seat Cover

Removing the Cover

! WARNING!

Never remove the buckle tongues from the harness. They cannot be reattached after removal. If reassembled incorrectly, the child seat may not perform as intended.

- Loosen and unbuckle the harness.

- Lift harness adjuster lever.
- Pull both harness straps forward.
- Unbuckle the harness.

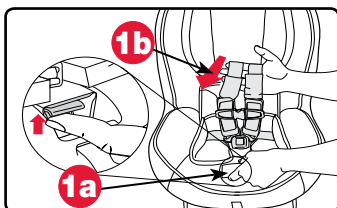

- Open the chest clip.

- Press tabs
- Pull apart

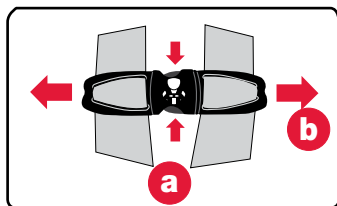

- Remove the infant positioning pillow if necessary.

- Remove the belly pad and buckle.

- Lift the cover from the seat to find the buckle strap connection.

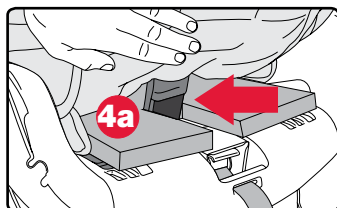

- Remove the buckle strap by turning the buckle retainer sideways and routing it out of the front buckle slot in the child seat (see page 36).

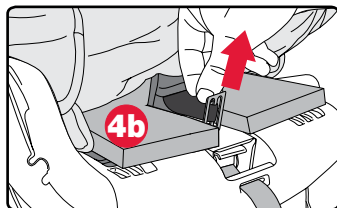

- Slide the end of the belly pad over the comfort foam on the seat.

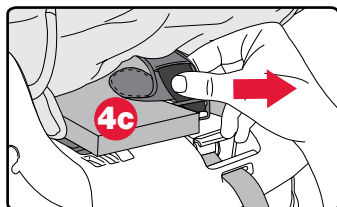



- d. Pull the end of the belly pad and buckle retainer out of the buckle slot in the cover to remove.

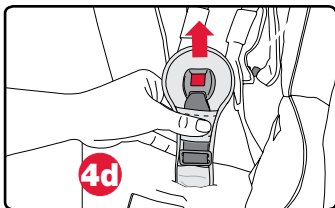

- e. Turn the buckle retainer sideways and slide the buckle out of the belly pad.

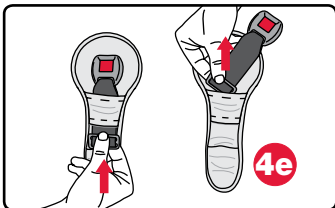

5. Detach the hook and loop fasteners on the head restraint/head pad cover from around the harness.

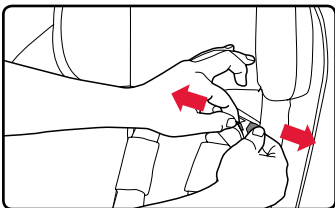

6. Remove the head restraint/head pad cover.

a. Raise the harness to the highest position.

b. Detach the elastic straps from the tabs behind harness height adjuster.

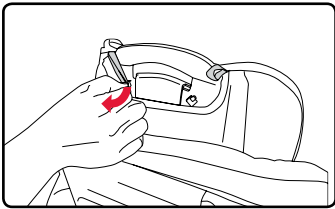

c. **EMBLEM ONLY:**

Detach the hook and loop fastener from behind the harness height adjuster and lift cover off.

ALLEGIANCE

ONLY: Lift cover over harness height adjuster.

7. Adjust the harness to the lowest position and detach the plastic hooks from the bottom edge of the child seat.

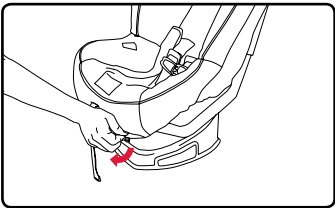

8. Remove the cover from the shell.

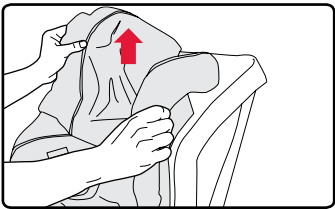



Replacing the Cover

1. Fit the child seat cover around the child seat shell.

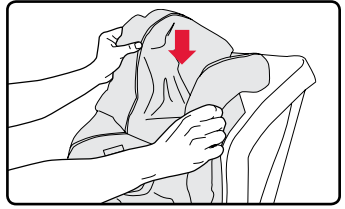

2. Replace the belly pad and buckle:

- a. Turn the buckle retainer sideways and route it through the belly pad.

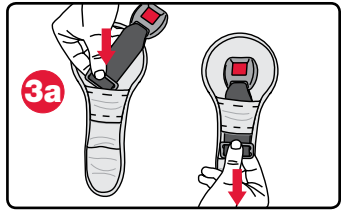

- b. Route the belly pad and buckle retainer through the buckle slot in the cover.
– Ensure that the buckle is through the desired cover slot for the buckle position.

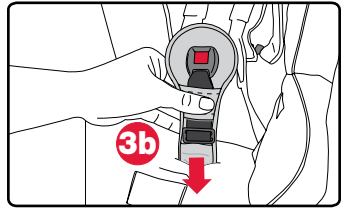

- c. Slide the end of the belly pad over the comfort foam on the child seat.

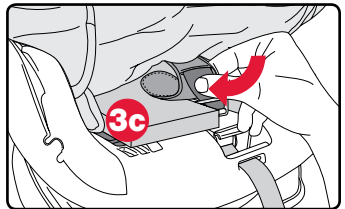

- d. Turn the buckle retainer sideways and route it through the front buckle slot and then into the desired buckle position in the child seat.

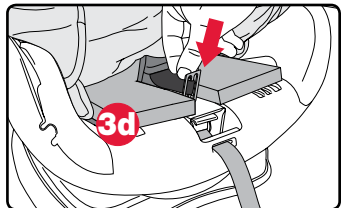

3. Attach the plastic hooks to the bottom edge of the child seat.

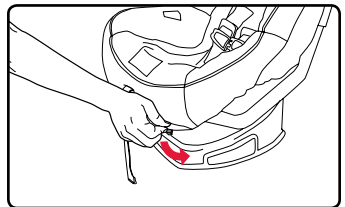



- Slide the head restraint/head pad cover over the front of the head restraint and attach the hook and loop fasteners at the back. Attach the elastic straps to the rear tabs.

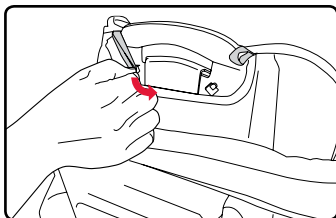

- Attach the hook and loop fasteners on the head restraint/head pad cover around the harness straps.

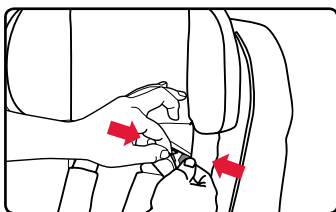

Harness Buckle

IMPORTANT: If your child eats and drinks while in the child seat, you will need to check the buckle periodically and rinse out any accumulated debris (see page 41).

Removing the Harness Buckle

- Lift the cover from the seat to find the buckle strap connection.

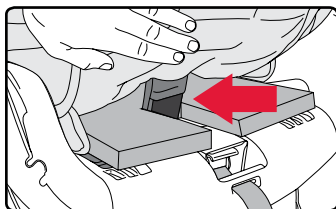

- Remove the buckle strap by turning the buckle retainer sideways and routing it out of the front buckle slot in the child seat.

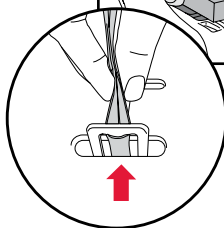
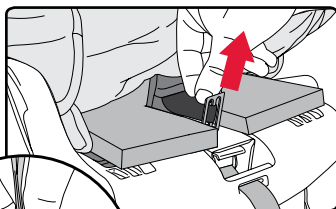

- Slide the end of the belly pad over the foam pad on the seat.

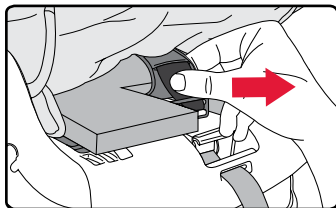



4. Pull the end of the belly pad and buckle retainer out of the slot in the cover to remove.

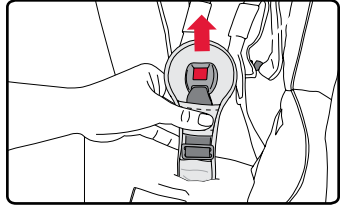

5. Turn the buckle retainer sideways and route the buckle assembly out of the belly pad.

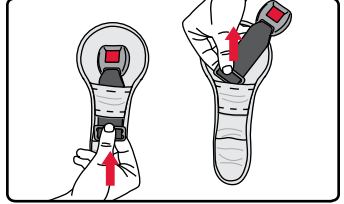

Replacing the Harness Buckle

1. Turn the buckle retainer sideways and route it through the fabric strip on the belly pad.

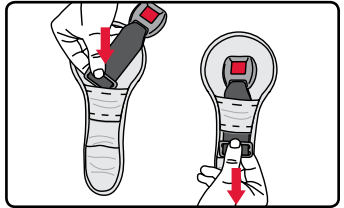

2. Route the belly pad and buckle retainer through buckle slot in the cover.

NOTE: Ensure that the buckle is through the correct cover slot for the buckle position.

3. Slide the end of the belly pad over the comfort foam on the child seat.

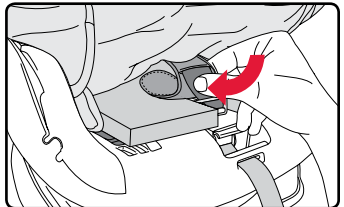

4. Turn the buckle retainer sideways and route it through the front buckle slot and then into the desired buckle position (see page 22).

NOTE: Ensure that the buckle is in the correct buckle position.

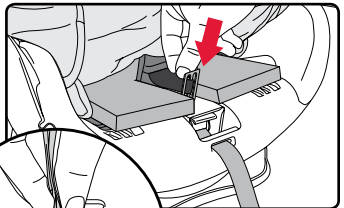

5. Replace the cover.

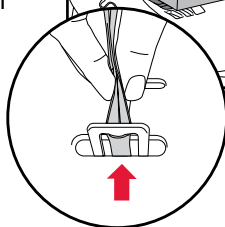



Impact Absorbing Chest Pads

IMPORTANT: Impact absorbing chest pads are highly recommended for forward-facing mode. Removal of chest pads is optional for rear-facing mode to ensure a snug fit for small infants.

Removing the Impact Absorbing Chest Pads

- Loosen the harness.
 - Lift harness adjuster lever.
 - Pull both harness straps forward.
- From the back of the seat, unhook the harness straps from the yoke.

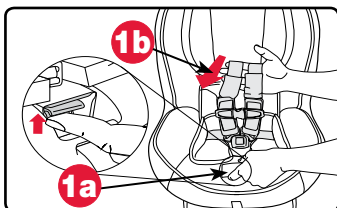

NOTE: Do not pull the harness adjuster strap after removing harness straps from yoke.

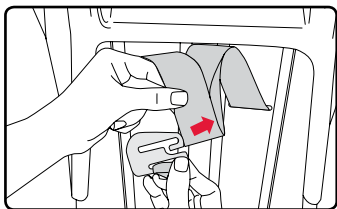

- Pull one harness strap through the harness slot to the front of the seat.
- Route the harness strap out of the comfort pad, chest pad, and the chest clip.

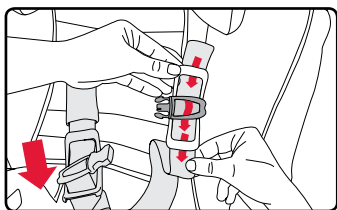

- Reroute the harness strap back through the chest clip, ensuring that the harness strap is not twisted.
- Repeat for other strap.

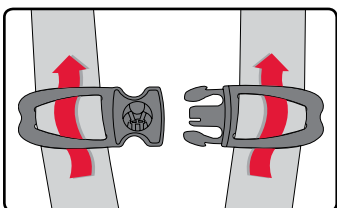

- Route the harness straps through the seat to the back. Ensure that the harness straps pass through the harness adjuster.

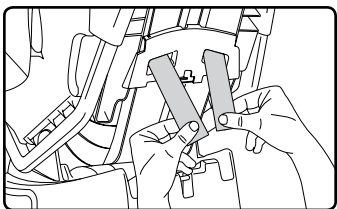



- 8. Nest the end of the right harness strap into the left.

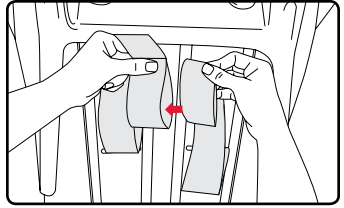

- 9. Hook the harness straps onto the yoke. Ensure that the harness straps are not twisted and that the ends of the harness straps are securely attached to the yoke.

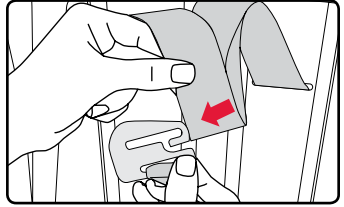

IMPORTANT: Store the chest pads in a safe location when not in use.

Replacing the Impact Absorbing Chest Pads

- 1. Loosen the harness.
 - a. Lift harness adjuster lever.
 - b. Pull both harness straps forward.

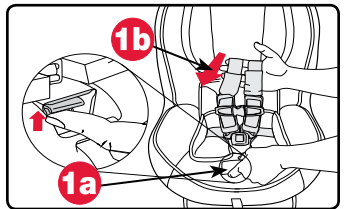

- 2. From the back of the seat, unhook the harness straps from the yoke.

NOTE: Do not pull the harness adjuster strap after removing harness straps from yoke.

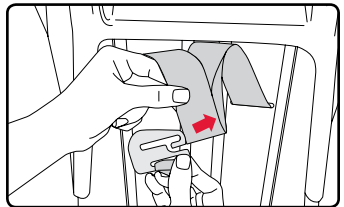

- 3. Pull one harness strap through the harness slot to the front of the seat.

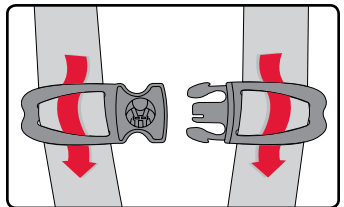

- 4. Route the harness strap out of the comfort pad and chest clip.

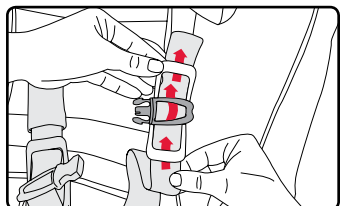

- 5. Reroute the harness strap through the chest pad, chest clip, and comfort pad.
- 6. Repeat for other strap.



7. Route the harness straps through the seat to the back. Ensure that the harness straps pass through the harness adjuster.

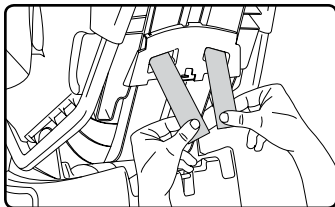

8. Nest the end of the right harness strap into the left.

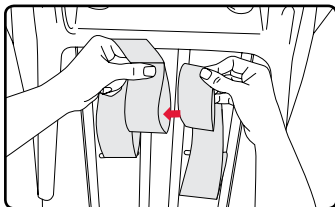

9. Hook the harness straps onto the yoke. Ensure that the harness straps are not twisted and that the ends of the harness straps are securely attached to the yoke.

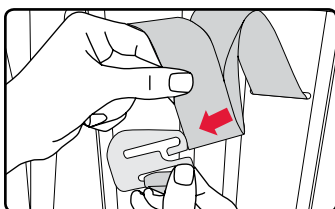



Cleaning

Shell	<ul style="list-style-type: none">• SPONGE CLEAN the shell using warm water and mild soap.• TOWEL DRY	DO NOT <ul style="list-style-type: none">• Use abrasive cleaners.
Cover	<ul style="list-style-type: none">• Refer to product care label for wash instructions.• If care label indicates machine washable, always refer to britax.ca/faqs for important care information. <p>NOTE: Before washing, ensure all the hook and loop fasteners are attached.</p>	DO NOT <ul style="list-style-type: none">• Bleach• Iron
Harness	<ul style="list-style-type: none">• SPONGE CLEAN the harness using warm water and mild soap.• TOWEL DRY	DO NOT <ul style="list-style-type: none">• Disassemble the harness• Bleach• Machine wash• Machine dry• Iron
Harness Buckle	<ul style="list-style-type: none">• THOROUGHLY RINSE the buckle using warm water.• TEST THE BUCKLE by fastening and unfastening until a click is heard after inserting each buckle tongue. If clicks are not heard, repeat the cleaning procedure.• TOWEL DRY	DO NOT <ul style="list-style-type: none">• Soak• Lubricate• Use solvents• Use soap or household detergents
Anti-Rebound Bar	<ul style="list-style-type: none">• HAND WASH the anti-rebound bar cover using cold water and mild soap.• LAY FLAT to dry.	DO NOT <ul style="list-style-type: none">• Disassemble• Bleach• Machine wash• Machine dry• Iron



Warranty

This child restraint was manufactured by Britax Child Safety, Inc. ("Britax"). To the extent allowed by law, Britax warrants this product to the original retail purchaser as follows:

LIMITED ONE-YEAR WARRANTY

This product is warranted against defective materials or workmanship for one (1) year from the date of original purchase. Proof of purchase is required for any warranty claims. Your exclusive remedy for this warranty is that Britax will, at its option, provide repair or replacement components to the original purchaser of this product. Britax reserves the right to discontinue or change fabrics, parts, models or products, or to make substitutions.

This warranty does not cover damages that arise from negligence, misuse or use not in accordance with the product instruction. Additionally, Britax products purchased from unauthorized retailers, online auction sites, or as second hand items are not covered under this warranty.

The use of non-Britax covers, inserts, toys, accessories, or tightening devices is not approved by Britax. Their use could cause this child restraint to fail safety standards or not perform as intended in a crash. Their use also may void the Britax warranty.

To make a claim under this warranty, you must contact Britax Consumer Services at 1-888-427-4829 or 1-704-409-1699, or write to us using the address on the back cover of this User Guide.

DISCLAIMER OF WARRANTIES

The following disclaimer shall apply to you to the maximum extent permitted by applicable law. **THE LIMITED WARRANTY SET FORTH ABOVE IS THE EXCLUSIVE WARRANTY MADE BY BRITAX. ALL OTHER WARRANTIES, WHETHER EXPRESS, IMPLIED, OR STATUTORY, INCLUDING WITHOUT LIMITATION THE IMPLIED WARRANTIES OF MERCHANTABILITY AND FITNESS FOR A PARTICULAR PURPOSE, ARE DISCLAIMED.** Some states do not allow certain exclusions or limitations on warranties, so the above may not apply to you. This warranty gives you specific legal rights, and you may have other rights, which vary from state to state. Neither Britax, nor the retailer selling this product, authorizes any person to create for it any other warranty, obligation, or liability in connection with this product.

LIMITATION OF DAMAGES

The following limitation of damages shall apply to you to the maximum extent permitted by applicable law. **THE REMEDIES CONTAINED IN THE LIMITED WARRANTY SET FORTH ABOVE ARE THE EXCLUSIVE REMEDIES PROVIDED BY BRITAX. IN NO EVENT SHALL BRITAX BE LIABLE TO YOU FOR ANY INCIDENTAL, SPECIAL, PUNITIVE, EXEMPLARY, OR CONSEQUENTIAL DAMAGES ARISING OUT OF OR RELATING IN ANY WAY TO THE RELATIONSHIP BETWEEN YOU AND BRITAX (INCLUDING DISPUTES RELATED TO THE MARKETING OR SALE OF BRITAX PRODUCTS).**



ANY PROVISIONS IN THIS USER GUIDE, AND/OR YOUR PURCHASE OR USE OF ANY PRODUCTS DESIGNED, MANUFACTURED, DISTRIBUTED, MARKETED, OR SOLD BY BRITAX.

PLEASE COMPLETE AND MAIL THE OWNER REGISTRATION CARD WITHIN (30) DAYS OF PURCHASE

You may also register online at britax.ca/registration.

Arbitration Agreement

MANDATORY ARBITRATION & CLASS ACTION WAIVER (“ARBITRATION AGREEMENT”)

PLEASE READ THIS SECTION CAREFULLY BECAUSE IT AFFECTS YOUR LEGAL RIGHTS, REQUIRES YOU TO ARBITRATE DISPUTES, AND LIMITS THE MANNER IN WHICH YOU CAN SEEK RELIEF.

Arbitration is a process in which persons with a dispute waive their rights to file a lawsuit and proceed in court and to have a jury trial to resolve their disputes and, instead, agree to submit their disputes to a neutral third person (an “arbitrator”) for a decision. Each party to the dispute has an opportunity to present some evidence to the arbitrator. Pre-arbitration discovery may be limited. Arbitration proceedings are private and less formal than court trials. The arbitrator will issue a final and binding decision resolving the dispute, which may be enforced as a court judgment. A court rarely overturns an arbitrator’s decision.

YOU AND BRITAX AGREE THAT ANY DISPUTE BETWEEN US, WHETHER BASED IN CONTRACT, TORT, STATUTE OR OTHERWISE, SHALL BE RESOLVED IN BINDING INDIVIDUAL ARBITRATION. For purposes of this Arbitration Agreement, the word “dispute” and “disputes” are given the broadest possible meaning and include, without limitation, all claims, disputes, and/or controversies arising out of or relating in any way to the relationship between you and Britax (including disputes related to the marketing or sale of Britax products), any provisions in this User Guide or this Arbitration Agreement (including the interpretation and scope of this Arbitration Agreement and the arbitrability of any dispute), and/or your purchase or use of any products designed, manufactured, distributed, marketed, or sold by Britax. The Federal Arbitration Act (“FAA”) and federal arbitration law apply to this Arbitration Agreement. Notwithstanding the foregoing, you and Britax each agree that you and Britax shall retain the rights to bring an individual suit in small claims court for disputes within the scope of such court’s jurisdiction and/or to bring an individual suit in court to enjoin infringement or other misuse of intellectual property rights. In no way shall the foregoing sentence allow for an action to be brought on a class or collective basis.

YOU HAVE THE RIGHT TO OPT OUT OF THIS ARBITRATION AGREEMENT, BUT YOU MUST EXERCISE THIS RIGHT WITHIN THIRTY (30) DAYS OF YOUR PURCHASE OF A BRITAX PRODUCT. If you do not wish to be bound by this Arbitration Agreement, you must notify Britax by mailing or e-mailing a written opt-out notice, postmarked or electronically delivered within thirty (30) days of your purchase of a Britax



product, to: ATTN: Legal Department, 4140 Pleasant Road, Fort Mill, South Carolina 29708. Your opt-out notice must include your full name, address and/or e-mail address, the model and serial numbers of the purchased product, a copy of your proof of purchase, and a statement that you intend to opt out of this Arbitration Agreement. If you do not opt out within thirty (30) days of your purchase, then this Arbitration Agreement will apply and you understand and agree that you are waiving your right to maintain other available resolution processes, such as a court action or administrative proceeding, to resolve your dispute with Britax.

The arbitration will be conducted confidentially by a single arbitrator and administered by the American Arbitration Association (“AAA”) under its Consumer Arbitration Rules most recently in effect to the extent such rules and procedures do not contradict the express terms of this Arbitration Agreement. To learn more about the rules and how to begin an arbitration, you may call any AAA office or go to www.adr.org. If you demand arbitration, then at your request Britax will advance your portion of the expenses associated with the arbitration, including the filing, administrative, hearing and arbitrator’s fees (“Arbitration Fees”) to the extent such Arbitration Fees exceed \$200. If Britax demands arbitration, then at your request Britax will advance your portion of the Arbitration Fees. For claims of \$10,000 or less, you can choose whether you would like the arbitration carried out based only on documents submitted to the arbitrator or by a hearing in person or by telephone. The arbitration hearing will be conducted in the county of your residence, within 30 miles of such county, or in such place as shall be ordered by the arbitrator. Throughout the arbitration, each party shall bear his, her or its own attorneys’ fees and expenses, including any witness and expert witness fees. The arbitrator shall apply applicable substantive law consistent with the FAA, shall apply statutes of limitation, and shall honor claims of privilege recognized at law. The arbitrator shall decide, with or without a hearing, any motion that is substantially similar to a motion to dismiss for failure to state a claim or a motion for summary judgment. In conducting the arbitration proceeding, the arbitrator shall not apply any federal or state rules of civil procedure or evidence. The arbitrator shall not consolidate the claims of multiple parties unless you and Britax agree to do so. At the timely request of any party, the arbitrator shall provide a written explanation for the award. The arbitrator’s award may be filed with any court having jurisdiction.

THIS ARBITRATION AGREEMENT DOES NOT ALLOW CLASS OR COLLECTIVE ARBITRATIONS EVEN IF THE AAA RULES OR PROCEDURES WOULD. IN OTHER WORDS, YOU AND BRITAX EACH AGREE THAT ALL DISPUTES SHALL BE ARBITRATED ON AN INDIVIDUAL BASIS AND WAIVE ANY RIGHT TO PROCEED IN A CLASS, CONSOLIDATED, OR REPRESENTATIVE FASHION. THE ARBITRATOR MAY AWARD MONEY OR INJUNCTIVE RELIEF ONLY IN FAVOR OF THE INDIVIDUAL PARTY SEEKING RELIEF AND ONLY TO THE EXTENT NECESSARY TO PROVIDE RELIEF WARRANTED BY THAT PARTY’S INDIVIDUAL CLAIM. NO CLASS, REPRESENTATIVE OR PRIVATE ATTORNEY GENERAL OR GENERAL INJUNCTIVE RELIEF THEORIES OF LIABILITY OR PRAYERS FOR RELIEF MAY BE MAINTAINED IN ANY ARBITRATION CONDUCTED PURSUANT TO THIS



ARBITRATION AGREEMENT.

If the foregoing class action waiver and prohibition against class arbitration is determined to be invalid or unenforceable for any reason, then this entire Arbitration Agreement shall be void. If any portion of this Arbitration Agreement other than the class action waiver and prohibition against class arbitration is deemed to be invalid or unenforceable for any reason, it shall not invalidate the remaining portions of this Arbitration Agreement. If for any reason a dispute proceeds in court rather than in arbitration, you and Britax each waive any right to a jury trial.



Table des matières

Caractéristiques du siège pour enfant	2
Information de sécurité	4
Mises en garde	4
Notes importantes	5
Enregistrement.....	6
Certification.....	6
Information pour l'installation de l'enfant.....	7
Installation orientée vers l'arrière	8
Installation avec le DUA	8
Installation avec la ceinture boudrier/sous-abdominale	10
Installation avec la ceinture sous-abdominale.....	12
Installation orientée vers l'avant	14
Installation avec le DUA.....	14
Installation avec la ceinture boudrier/sous-abdominale	16
Installation avec la ceinture sous-abodominale.....	18
Attacher votre enfant	20
Fonctions du siège pour enfant	22
Ajuster la hauteur du harnais	22
Ajuster la position de la boucle du harnais	22
Utiliser la boucle du harnais.....	23
Utiliser l'attache de poitrine	23
Utiliser un verrou.....	24
Coussin de positionnement pour bébé.....	24
Positions du siège.....	24
Barre anti-rebond.....	26
Utiliser le dispositif universel d'ancrage (DUA) et courroie d'ancrage supérieure	27
Utiliser les attaches inférieures	28
Courroie d'ancrage pour l'absorption d'impact.....	29
Compatibilité du véhicule	31
Places assises dans le véhicule.....	31
Ceintures de sécurité non compatibles	32
Entretien	33
Housse.....	33
Boucle du harnais	36
Coussinets de poitrine pour l'absorption d'impact	38
Nettoyage	41
Garantie	42
Convention d'arbitrage	43



Caractéristiques du siège pour enfant

Avant

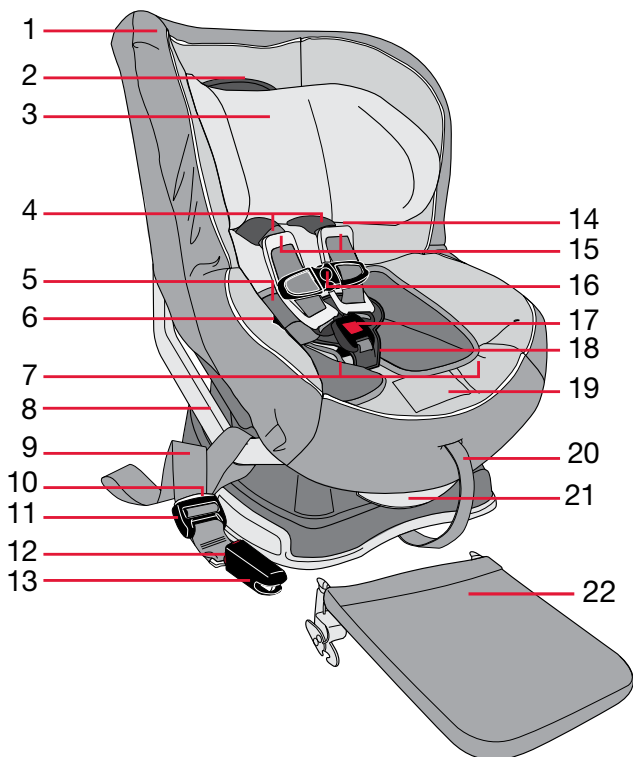

Arrière

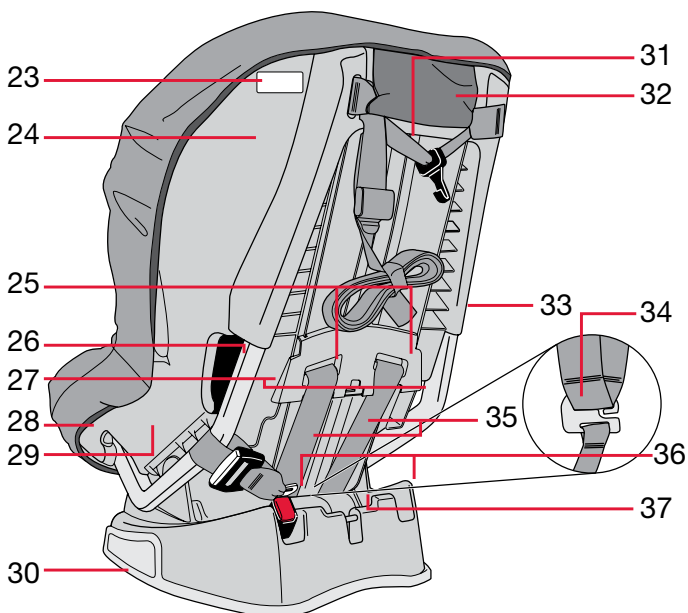



Description

1. Housse
2. Ajusteur de la hauteur du harnais
3. Appui-tête (EMBLEM)
Coussinet de tête (ALLEGIANCE)
4. Coussinets de confort
5. Coussin de positionnement pour bébé
6. Porte-harnais
7. Verrous pour l'orientation vers l'arrière (bleu - sous la housse)
8. Barre de l'attache inférieure
9. Sangle de l'attache inférieure (pièce du DUA)
10. Bouton de relâchement de l'ajusteur de l'attache inférieure (pièce du DUA)
11. Ajusteur de l'attache inférieure (pièce du DUA)
12. Bouton de relâchement de l'attache inférieure (pièce du DUA)
13. Attache inférieure (pièce du DUA)
14.  Rangement du guide d'utilisation (dans la pochette derrière la housse)
15. Coussinets de poitrine pour l'absorption d'impact
16. Attache de poitrine
17. Boucle du harnais
18. Coussinet abdominal EZ-Buckle^{MC}
19. Levier de réglage du harnais (sous la housse)
20. Sangle de réglage du harnais
21. Poignée de réglage de l'inclinaison
22. Barre anti-rebond
23. Étiquette portant le numéro de série et la date de fabrication
24. Coque
25. Fentes du harnais
26. Fente de ceinture pour l'orientation vers l'avant
27. Verrous pour l'orientation vers l'avant (vert – sous la housse)
28. Fente de ceinture pour l'orientation vers l'arrière
29. Guide de l'angle d'inclinaison pour les installations en orientation vers l'arrière
30. Base pour l'absorption d'impact
31. Courroie d'ancrage pour l'absorption d'impact (courroie d'ancrage supérieure)
32. Pochette de rangement de la courroie d'ancrage pour absorption d'impact
33. Marque de sécurité nationale
34. Attelage du harnais
35. Sangles du harnais
36. Rangement des attaches inférieures
37. Prise d'accrochage de la courroie d'ancrage



Information de sécurité

⚠ MISE EN GARDE!

Peut entraîner LA MORT ou de BLESSURES GRAVES.

Lisez attentivement ces instructions avant d'utiliser ce produit.

- Le non-respect de ces mises en garde et de ces instructions peut entraîner DES BLESSURES GRAVES ou LA MORT.

EXIGENCES DE TAILLE

- Utilisez la position orientée vers l'arrière pour les enfants qui pèsent de 2,3 à 18 kg (5 à 40 lb) et qui mesurent 124,5 cm (49 po) ou moins. Utilisez la position orientée vers l'avant pour les enfants qui pèsent de 10 à 29,4 kg (22 à 65 lb) et qui mesurent 124,5 cm (49 po) ou moins ET qui peuvent marcher sans assistance.
- Ajustez bien les sangles fournies avec ce système de retenue pour enfant, autour de votre enfant.

INSTALLATION

- Fixez solidement la courroie d'ancrage supérieure fournie avec ce système de retenue pour enfant.
- Ce système de retenue ne doit être utilisé qu'à une place assise du véhicule orientée vers l'avant et munie d'une ceinture de sécurité du véhicule ou d'un dispositif universel d'ancrage (DUA).
- Le coussin de positionnement pour bébé inclus doit être utilisé pour les enfants pesant 10 kg (22 lb) ou moins en mode orienté vers l'arrière. Ne pas utiliser le coussin avec un enfant pesant plus de 10 kg (22 lb) ou en mode orienté vers l'avant. Voir page 24.
- Ce siège pour enfant doit être incliné à la position 3 lorsqu'il est installé en position orientée vers l'arrière (voir page 24).
- Ce siège pour enfant doit être incliné à la position 1 ou 2 lorsqu'il est installé en position orientée vers l'avant (voir page 24).
- Utilisez la fente pour boucle la plus près de l'enfant mais qui n'est pas sous l'enfant.

UTILISATION GÉNÉRALE

- Suivez toutes les instructions apparaissant sur le système de retenue pour enfant et dans le livret d'instructions.
- Britax recommande fortement de continuer d'utiliser un siège pour enfant équipé d'un harnais à cinq points jusqu'à ce que l'enfant atteigne le poids ou la taille maximale autorisée.
- Enregistrez votre système de retenue auprès du fabricant.
- Ce siège pour enfant peut être utilisé seulement dans les classes de véhicules suivantes : voitures particulières à usages multiples, automobiles ou camions.
- Dans un véhicule équipé de places assises arrière, les propriétaires de véhicule doivent être avertis que, selon les statistiques d'accidents, les enfants sont plus en sécurité lorsqu'ils sont correctement attachés aux places assises arrière qu'aux places assises avant. Pour assurer la sécurité de votre enfant, étudiez les places assises dans le véhicule à la page 31 et consultez le guide d'utilisation de votre véhicule.

- Assurez-vous toujours que le système de retenue pour enfant est solidement fixé au véhicule, même s'il est inoccupé; en effet, en cas d'accident, un système de retenue pour enfant non sécurisé peut blesser les passagers.
- Pour prévenir les blessures causées par l'usure ou des dommages non apparents, cessez d'utiliser ce siège pour enfant s'il a plus de sept ans d'usure ou s'il a été impliqué dans un accident modéré ou grave (voir en dessous). Voir *l'étiquette portant le numéro de série et la date de fabrication* sur le siège pour enfant (voir page 2).
- Britax n'approuve pas l'utilisation de housses, d'inserts, de jouets, d'accessoires ou de dispositifs de serrage non fabriqués par Britax. Leur utilisation peut compromettre la sécurité du siège pour enfant lors d'un accident.
- La première protection des occupants d'un véhicule en cas de collision est la structure même de ce véhicule; un siège pour enfant ne protégera pas un enfant en cas de choc grave d'un véhicule. Cependant, s'il est correctement installé, un siège pour enfant améliorera considérablement les chances de survie dans la plupart des accidents. S'assurer que tous les utilisateurs comprennent parfaitement la manière correcte d'utiliser ce siège pour enfant dans un véhicule.

Notes importantes

- Avant chaque utilisation, vérifiez ce siège pour enfant et ses composants pour vous assurer qu'ils sont en bon état et qu'ils fonctionnent correctement.
- N'installez pas à l'aide du DUA en position orientée vers l'arrière si l'enfant pèse plus de 18 kg (40 lb) ni orientée vers l'avant s'il pèse plus de 22,7 kg (50 lb).
- Cessez d'utiliser ce siège pour enfant s'il a été impliqué dans un accident modéré ou grave. Il n'est pas nécessaire de remplacer le siège d'auto à la suite d'un accident mineur tel que le définit le National Highway Traffic Safety Administration (NHTSA) des États-Unis :
 - a. Le véhicule est utilisable après l'accident; **et**
 - b. La porte du véhicule la plus près du siège pour enfant n'a pas été endommagée; **et**
 - c. Aucun passager n'a été blessé; **et**
 - d. Le siège pour enfant ne présente aucun dommage apparent; **et**
 - e. Les coussins gonflables (s'il y en a) ne se sont pas déployés.
- Lorsque la barre anti-rebond est installée sur votre siège pour enfant, éloigner les doigts des points de connexion pour éviter piégeage ou pincement.
- Couvrez le siège pour enfant quand le véhicule est garé au soleil. Les pièces en métal du siège pour enfant peuvent devenir suffisamment brûlantes pour causer des brûlures à l'enfant.
- Entrez le siège pour enfant dans un endroit sûr lorsqu'il n'est pas utilisé. Évitez de ranger des objets lourds sur le siège.
- Évitez de démonter toute pièce du siège pour enfant ou de changer la façon dont le harnais ou les ceintures de sécurité du véhicule sont utilisés, sauf tel qu'il est décrit dans ce livret.
- N'utilisez jamais la sangle de réglage du harnais pour soulever ou transporter le siège pour enfant. Cette façon de faire pourrait endommager le dispositif de réglage et la sangle du harnais. Transportez toujours le siège pour enfant par la coque ou par les courroies d'ancrage.
- Les recommandations provenant de tiers sont sujettes à changement; nous vous suggérons de visiter leur sites Web pour les recommandations les plus récentes.



Enregistrement

Les systèmes de retenue pour enfant peuvent être rappelés pour des raisons de sécurité. Vous devez enregistrer ce système de retenue pour qu'on puisse vous contacter en cas de rappel. Envoyez votre nom, votre adresse, votre adresse courriel, s'il y a lieu, ainsi que le numéro de modèle et la date de fabrication du système de retenue à Britax Child Safety, Ltd., Case postale 7289, RPO Brunswick Square, Saint John NB E2L 4S6, ou bien composez le 1-888-427-4829, ou enregistrez-vous en ligne sur britax.ca/registration.

Pour plus de facilité, notez l'information concernant votre siège pour enfant ci-dessous. Pour obtenir ces renseignements, consultez l'étiquette portant le numéro de série et la date de fabrication (voir page 2).

Nom et numéro de modèle : _____

Numéro de série : _____

Numéro de lot : _____

Date de fabrication : _____

Certification



Certifié pour le voyage en avion

Cet système de retenue est certifié pour être utilisé dans les véhicules motorisés et les avions.

Véhicules motorisés

Ce système de siège pour enfant est conforme aux Normes de sécurité des véhicules automobiles du Canada (NSVAC 213 et 213,1).

Avions

Ce siège pour enfant est certifié pour utilisation à bord d'aéronefs. La plupart des compagnies aériennes canadiennes et américaines permettent l'utilisation d'un siège pour enfant à condition qu'il soit étiqueté comme étant certifié pour utilisation à bord d'aéronefs et qu'il puisse être installé correctement sur le siège de l'aéronef. Communiquez avec votre compagnie aérienne avant le départ pour connaître ses politiques.

Installez le siège pour enfant sur un siège côté hublot pour éviter de bloquer l'allée. Pour installer le siège en position orientée vers l'arrière dans un aéronef, consultez les instructions "Installation orientée vers l'arrière avec la ceinture sous-abdominale" aux pages 12-13. Pour installer le siège en position orientée vers l'avant dans un aéronef, consultez les instructions "Installation orientée vers l'avant avec la ceinture sous-abdominale" à la page 18.

- Si la ceinture sous-abdominale de l'aéronef est trop courte, demandez une rallonge de ceinture à une agente ou à un agent de bord.
- Votre enfant pourrait ne pas être à l'aise si l'attache se trouve sous la place assise du siège pour enfant après l'installation.
- Les ceintures abdominales gonflables **NE SONT PAS** compatibles avec ce siège pour enfant.

Information pour l'installation de l'enfant

Orientation vers l'arrière : enfants de 2,3 à 18 kg (5 à 40 lb)

Britax recommande que les enfant soient dans le siège pour enfant orienté vers l'arrière jusqu'au maximum de poids ou de grandeur spécifié.

Utilisez l'orientation vers l'arrière :

- avec les sangles du harnais en position la plus proche au niveau des épaules de l'enfant ou plus bas **et**
- avec les enfants qui pèsent de 2,3 à 18 kg (5 à 40 lb) **et**
- qui mesure 124,5 cm (49 po) ou moins **et**
- lorsque le haut de la tête arrive au moins à 2,5 cm (1 po) plus bas que le haut de l'appui-tête/coussinet de tête.

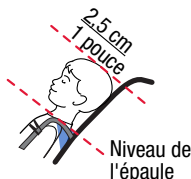

IMPORTANT : Le coussin de positionnement pour bébé doit être utilisée pour obtenir un meilleur ajustement et un soutien pour les bébés pesant 10 kg (22 lb) ou moins en position face vers l'arrière. Ne pas utiliser avec un enfant pesant plus de 10 kg (22 lb) ou en mode orienté vers l'avant. Voir page 24.

Orientation vers l'avant : enfants de 10 à 29,4 kg (22 à 65 lb) et qui peuvent marcher sans assistance

Britax recommande que les enfants soient sécurisés avec le système de harnais jusqu'au maximum de poids ou de grandeur spécifié.

Utilisez l'orientation vers l'avant :

- avec les sangles du harnais en position la plus proche au niveau des épaules de l'enfant ou plus haut, parallèle à un sol plat, **et**
- avec les enfants qui pèsent de 10 à 29,4 kg (22 à 65 lb) **et**
- qui peuvent marcher sans assistance **et**
- qui mesure 124,5 cm (49 po) ou moins **et**
- lorsque le haut des oreilles arrive plus bas que le haut de l'appui-tête/coussinet de tête.

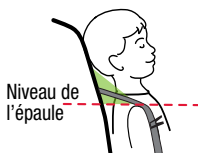

IMPORTANT : Ne pas utiliser le coussin de positionnement pour bébé dans une installation orientée vers l'avant.



Installation orientée vers l'arrière

IMPORTANT : Le coussin de positionnement pour bébé doit être utilisé pour les enfants pesant 10 kg (22 lb) ou moins en mode orienté vers l'arrière. Ne pas utiliser avec un enfant pesant plus de 10 kg (22 lb) ou en mode orienté vers l'avant.

IMPORTANT : La barre anti-rebond est requise pour les installations orientées vers l'arrière.

Installation avec le DUA

1. Retirez les attaches inférieures des fentes de rangement dans la base. Appuyez sur le bouton de relâchement de l'ajusteur et tirez la sangle jusqu'à sa pleine longueur. Répétez pour la deuxième sangle.

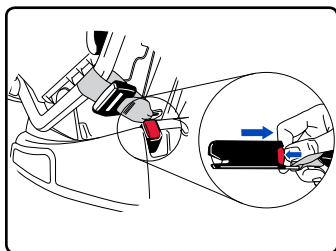

2. La barre anti-rebond est requise pour les installations orientées vers l'arrière. Fixez la barre anti-rebond (voir page 26).

IMPORTANT : Éloignez les doigts des points de connexion de la barre anti-rebond pour éviter piégeage des doigts ou pincement.

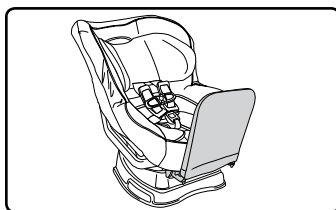

3. Inclinez ce siège pour enfant inoccupé à la position 3 et placez-le orienté vers l'arrière sur le siège du véhicule (voir page 24). Assurez-vous qu'il n'y a pas plus de 7,5 cm (3 po) de dépassement de la base au rebord du siège du véhicule.

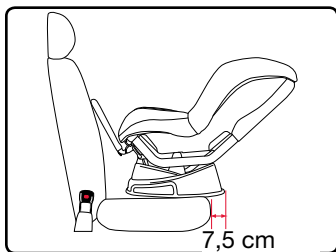

4. Appuyez fermement les attaches inférieures sur les barres d'ancrages inférieures adjacentes. Un déclic doit confirmer l'attache.

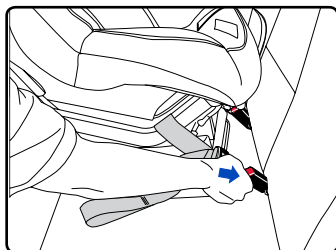

5. Poussez le siège pour enfant contre le siège du véhicule tout en tirant chaque sangle d'attache inférieure pour les resserrer.

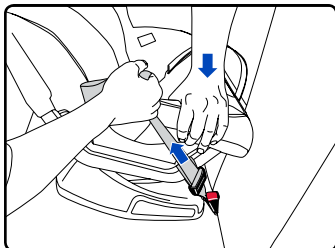

Installation orientée vers l'arrière avec le DUA

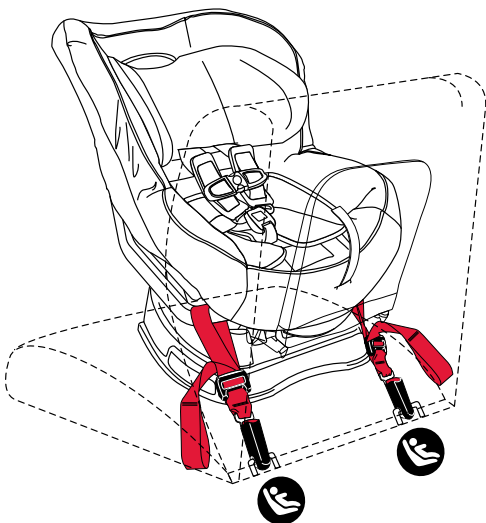

✓ LISTE DE VÉRIFICATION

- ✓ Toutes les attaches sont bien fixées et les sangles ne sont pas entortillées.
- ✓ La base ne dépasse pas de plus de 7,5 cm du rebord du siège du véhicule.
- ✓ La barre anti-rebond est installée correctement (voir page 26).
- ✓ Le siège pour enfant ne peut être déplacé d'avant en arrière ou d'un côté à l'autre de plus de 2,5 cm (1 po) au niveau du passage de la ceinture. Si le siège pour enfant n'est pas sécurisé, répétez les étapes d'installation ou utilisez une autre place assise dans le véhicule.
- ✓ Le siège pour enfant est correctement installé lorsque la ligne de guidage d'angle est parallèle au sol lorsque la voiture est garée sur une surface plane. Une fois l'enfant attaché, l'angle d'inclinaison du siège pour enfant doit être de 30° à 45° par rapport à la verticale (ne pas excéder 45°) lorsque la voiture est garée sur une surface plane. Voir "Positions du siège" aux pages 24 à 25.
- ✓ La courroie d'ancrage est rangée dans une pochette de rangement. Voir page 30.



Installation avec la ceinture boudrier/sous-abdominale

1. Désserrez le harnais.
 - a. Soulevez le levier de réglage du harnais et tirez les deux sangles du harnais vers l'avant.
 - b. Retirez le coussin de positionnement pour bébé et débouclez le harnais.

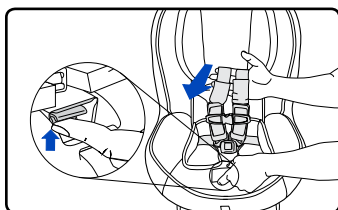

2. La barre anti-rebond est requise pour les installations orientées vers l'arrière. Fixez la barre anti-rebond (voir page 26).

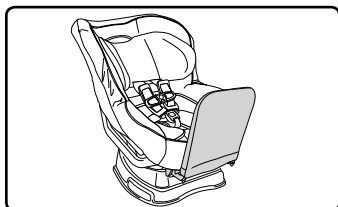

IMPORTANT : Éloignez les doigts des points de connexion de la barre anti-rebond pour éviter piégeage des doigts ou pincement.

3. Inclinez ce siège pour enfant inoccupé à la position 3 et placez-le orienté vers l'arrière sur le siège du véhicule (voir page 24). Assurez-vous qu'il n'y a pas plus de 7,5 cm (3 po) de dépassement de la base au rebord du siège du véhicule.

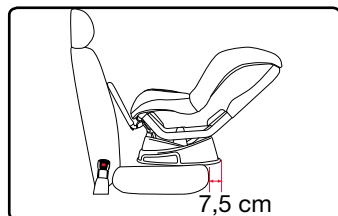

4. Tirez la housse de l'appui-tête/coussinet de tête vers le haut, et tirez la housse du siège vers l'avant pour accéder au passage de la ceinture du mode orienté vers l'arrière.

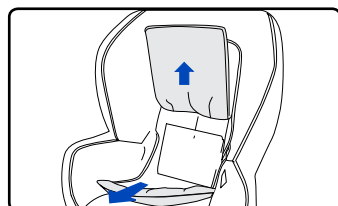

5. Si applicable, ouvrez le verrou bleu qui se situe le plus près d'où la ceinture du véhicule sera bouclée (voir page 24).

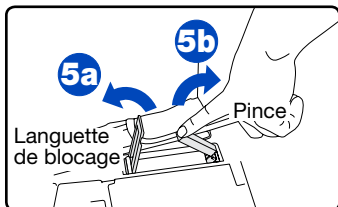

- a. Ouvrez la languette de blocage.
- b. Ouvrez la pince.

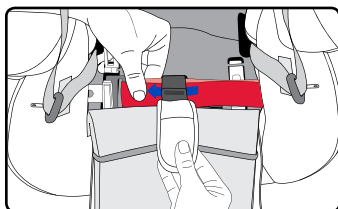

6. Enfilez la ceinture de sécurité du véhicule à travers les fentes pour l'orientation vers l'arrière.

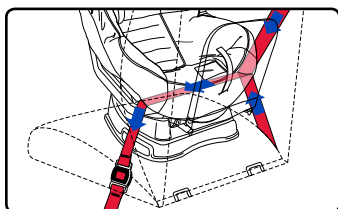

7. Bouclez la ceinture de sécurité.

8. Appuyez sur le milieu de la zone d'assise de l'enfant avec une force modérée tout en éliminant tout le jeu de la partie inférieure (abdominale) de la ceinture du véhicule et fermez le verrou (voir page 24).

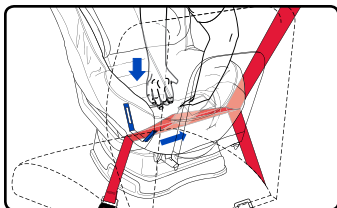

IMPORTANT : À la fois la ceinture baudrier et sous-abdominale doivent être enfilées à travers le verrou.

9. Appuyez sur le milieu de la zone d'assise de l'enfant avec une force modérée tout en tirant la partie supérieure (baudrier) de la ceinture entre les fentes de la ceinture pour éliminer tout le jeu restant à travers le verrou.

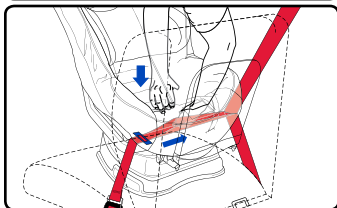

10. Remplacez la housse et le coussin de positionnement pour bébé, si nécessaire (voir page 24).

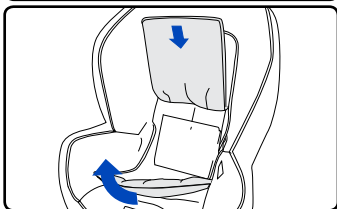

Installation orientée vers l'arrière avec la ceinture baudrier/sous-abdominale

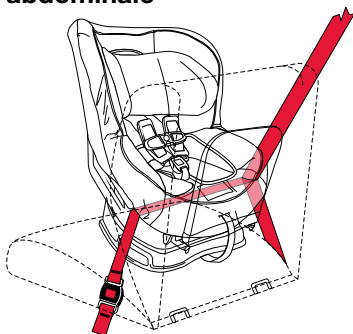

✓ LISTE DE VÉRIFICATION

- ✓ Toutes les attaches sont bien fixées et les sangles ne sont pas entortillées.
- ✓ La base ne dépasse pas de plus de 7,5 cm du rebord du siège du véhicule.
- ✓ La barre anti-rebond est installée correctement (voir page 26).
- ✓ Le siège pour enfant ne peut être déplacé d'avant en arrière ou d'un côté à l'autre de plus de 2,5 cm (1 po) au niveau du passage de la ceinture. Si le siège pour enfant n'est pas sécurisé, répétez les étapes d'installation ou utilisez une autre place assise dans le véhicule.
- ✓ Le siège pour enfant est correctement installé lorsque la ligne de guidage d'angle est parallèle au sol lorsque la voiture est garée sur une surface plane. Une fois l'enfant attaché, l'angle d'inclinaison du siège pour enfant doit être de 30° à 45° par rapport à la verticale (ne pas excéder 45°) lorsque la voiture est garée sur une surface plane. Voir "Positions du siège" aux pages 24 à 25.
- ✓ La courroie d'ancrage est rangée dans une pochette de rangement. Voir page 30.



Installation avec la ceinture sous-abdominale

1. Desserrez le harnais.
 - a. Soulevez le levier de réglage du harnais et tirez les deux sangles du harnais vers l'avant.
 - b. Retirez le coussin de positionnement pour bébé et débouclez le harnais.

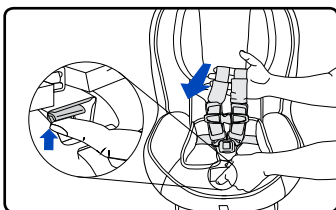

2. La barre anti-rebond est requise pour les installations orientées vers l'arrière. Fixez la barre anti-rebond (voir page 26).

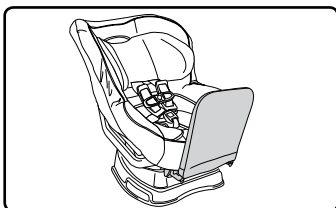

IMPORTANT : Éloignez les doigts des points de connexion de la barre anti-rebond pour éviter de piégeage des doigts ou pincement.

3. Inclinez ce siège pour enfant inoccupé à la position 3 et placez-le orienté vers l'arrière sur le siège du véhicule (voir page 24). Assurez-vous qu'il n'y a pas plus de 7,5 cm (3 po) de dépassement de la base au bord du siège du véhicule.

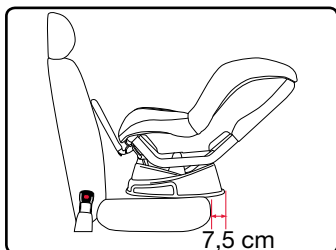

4. Tirez la housse de l'appui-tête/coussinnet de tête vers le haut, et tirez la housse du siège vers l'avant pour accéder au passage de ceinture du mode orienté vers l'arrière.

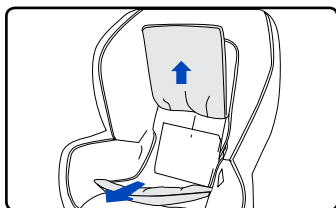

5. Enfilez la ceinture de sécurité du véhicule à travers les fentes pour l'orientation vers l'arrière.

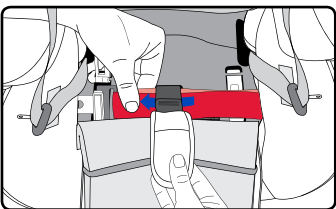

IMPORTANT : N'utilisez pas les verrous pour l'installation avec la ceinture sous-abdominale.

6. Bouclez la ceinture de sécurité.

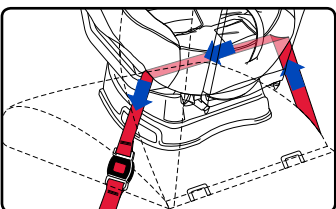

7. Appuyez sur le milieu du siège pour enfant tout en tirant sur la ceinture du véhicule pour éliminer tout le jeu.

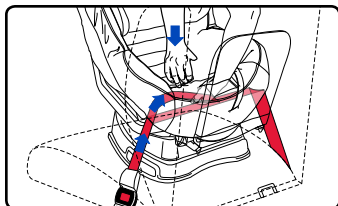

REMARQUE : Vérifiez que la ceinture du véhicule est verrouillée comme indiqué dans le guide d'utilisation de votre véhicule.

8. Remplacez la housse et le coussin de positionnement pour bébé, si nécessaire (voir page 24).

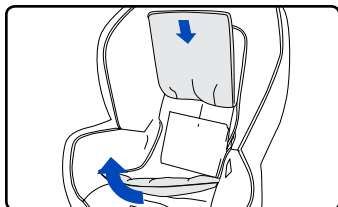

Installation orientée vers l'arrière avec la ceinture sous-abdominale

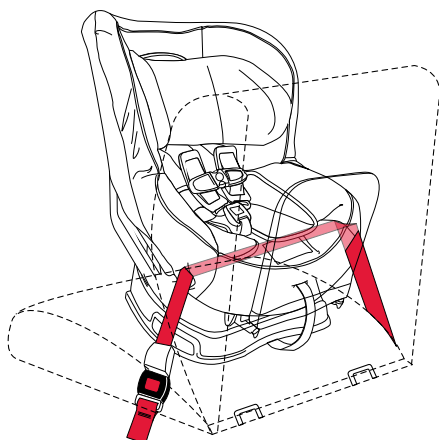

✓ LISTE DE VÉRIFICATION

- ✓ Toutes les attaches sont bien fixées et les sangles ne sont pas entortillées.
- ✓ La base ne dépasse pas de plus de 7,5 cm du rebord du siège du véhicule.
- ✓ La barre anti-rebond est installée correctement (voir page 26).
- ✓ Le siège pour enfant ne peut être déplacé d'avant en arrière ou d'un côté à l'autre de plus de 2,5 cm (1 po) au niveau du passage de la ceinture. Si le siège pour enfant n'est pas sécurisé, répétez les étapes d'installation ou utilisez une autre place assise dans le véhicule.
- ✓ Le siège pour enfant est correctement installé lorsque la ligne de guidage d'angle est parallèle au sol lorsque la voiture est garée sur une surface plane. Une fois l'enfant attaché, l'angle d'inclinaison du siège pour enfant doit être de 30° à 45° par rapport à la verticale (ne pas excéder 45°) lorsque la voiture est garée sur une surface plane. Voir "Positions du siège" aux pages 24 à 25.
- ✓ La courroie d'ancrage est rangée dans une pochette de rangement. Voir page 30.



Installation orientée vers l'avant

IMPORTANT : Ne PAS utiliser le coussin de positionnement pour bébé en position orientée vers l'avant.

IMPORTANT : Ne PAS utiliser la barre anti-rebond en position orientée vers l'avant.

Installation avec le DUA

IMPORTANT : Ne pas utiliser en orientation vers l'avant avec le DUA pour enfant pesant plus de 22,7 kg (50 lb).

1. Retirez les attaches inférieures des fentes de rangement dans la base. Appuyez sur le bouton de relâchement de l'ajusteur et tirez la sangle de l'attache inférieure jusqu'à sa pleine longueur. Répétez pour la deuxième sangle.
2. Retirez la courroie d'ancrage de sa pochette et placez-la par-dessus le dossier du siège pour enfant.
3. Réglez ce siège pour enfant en position 1 ou 2 et placé orienté vers l'avant sur le siège du véhicule (voir page 24).

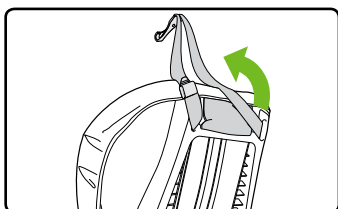
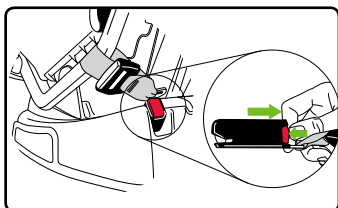

REMARQUE : Assurez-vous qu'il n'y a pas plus de 7,5 cm (3 po) de dépassement de la base au rebord du siège du véhicule.

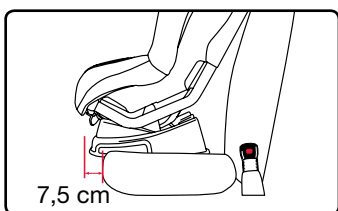

IMPORTANT : Pour éviter de compromettre la performance du siège pour enfant, assurez-vous que la base du siège pour enfant repose bien à plat sur le siège du véhicule.

4. Appuyez fermement les attaches inférieures sur les barres d'ancrages inférieures adjacentes.
 - a. Un déclic confirme l'attache.
 - b. Vérifiez que la sangle de l'attache inférieure n'est pas entortillée.

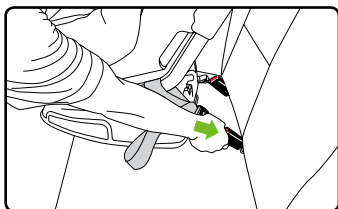

5. Poussez le siège pour enfant vers le bas tout en tirant sur chaque sangle d'attache inférieure pour resserrer.

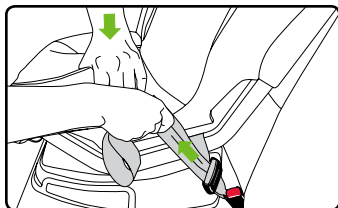

6. Attachez la courroie d'ancrage à un boulon d'ancrage désigné (voir le manuel de l'utilisateur du véhicule) et retirez le jeu (voir page 29).

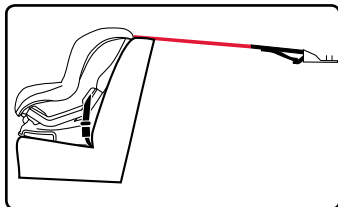

7. Enroulez l'excédent de courroie dans la bande élastique et rangez-le dans la pochette de rangement de la courroie d'ancrage.

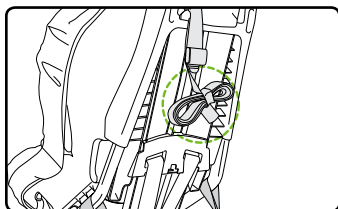

Installation orientée vers l'avant avec le DUA

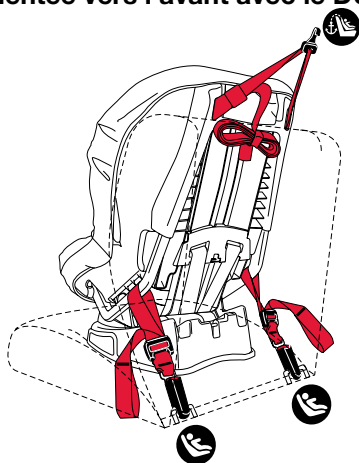

✓ LISTE DE VÉRIFICATION

- ✓ Toutes les attaches sont bien fixées et les sangles ne sont pas entortillées.
- ✓ La base de siège d'auto DOIT être à plat sur le siège du véhicule et DOIT être parallèle au siège du véhicule.
- ✓ La base ne dépasse pas de plus de 7,5 cm du rebord du siège du véhicule.
- ✓ Le siège pour enfant ne peut être déplacé d'avant en arrière ou d'un côté à l'autre de plus de 2,5 cm (1 po) au niveau du passage de la ceinture. Si le siège pour enfant n'est pas sécurisé, répétez les étapes d'installation ou utilisez une autre place assise dans le véhicule.
- ✓ Toute sangle de courroie d'ancrage excédentaire est contenue dans le véhicule et bien attachée avec la bande élastique.
- ✓ La barre anti-rebond est retirée.



Installation avec la ceinture baudrier/sous-abdominale

1. Retirez la courroie d'ancrage de sa pochette et placez-la par-dessus le dossier du siège pour enfant.
2. Réglez ce siège pour enfant en position 1 ou 2 et placé orienté vers l'avant sur le siège du véhicule (voir page 24).

REMARQUE : Assurez-vous qu'il n'y a pas plus de 7,5 cm (3 po) de dépassement de la base au rebord du siège du véhicule.

IMPORTANT : Pour éviter de compromettre la performance du siège pour enfant, assurez-vous que la base du siège pour enfant repose bien à plat sur le siège du véhicule.

3. Déserrez le harnais.
 - a. Soulevez le levier de réglage du harnais et tirez les deux sangles du harnais vers l'avant.
 - b. Retirez le coussin de positionnement pour bébé et débouclez le harnais.
4. Tirez la housse de l'appui-tête/ coussinet de tête vers le haut, et tirez la housse du siège vers l'avant pour accéder au passage de la ceinture du mode orienté vers l'avant.
5. Si applicable, ouvrez le verrou vert le plus proche de l'endroit où la ceinture du véhicule sera bouclée (voir page 24).
 - a. Ouvrez la languette de blocage.
 - b. Ouvrez la pince.
6. Enfilez la ceinture de sécurité du véhicule à travers les fentes de ceinture pour l'orientation vers l'avant, en s'assurant que la ceinture n'est pas entortillée et attachez la boucle.
7. Appuyez sur l'arrière de la zone d'assise de l'enfant avec une force modérée tout en éliminant tout le jeu de la partie inférieure (abdominale) de la ceinture du véhicule et fermez le verrou, si utilisé.

IMPORTANT : À la fois la ceinture baudrier et sous-abdominale doivent être enfilées à travers le verrou.

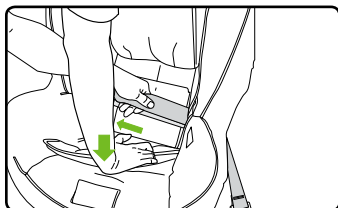
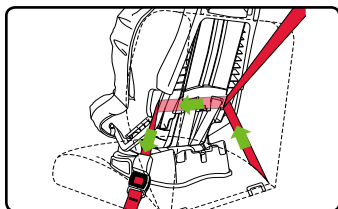
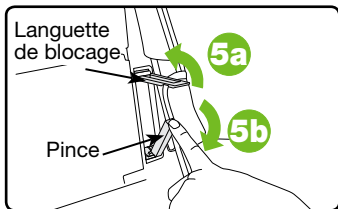
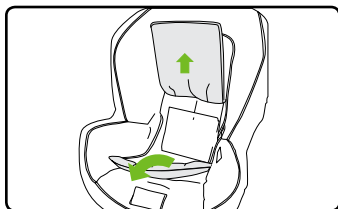
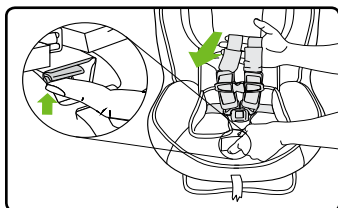
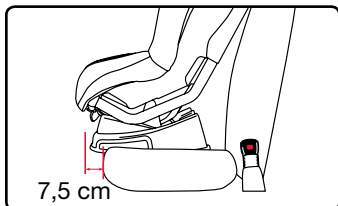
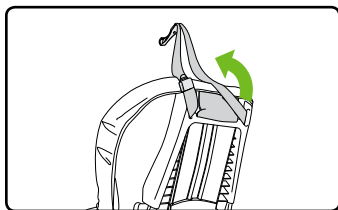

8. Appuyez sur le milieu de la zone d'assise de l'enfant avec une force modérée tout en tirant la partie supérieure (boudrier) de la ceinture entre les fentes de la ceinture pour éliminer tout le jeu restant à travers le verrou.

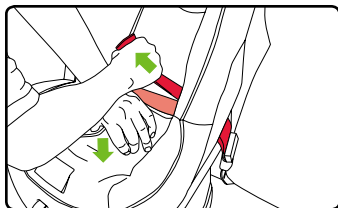

9. Attachez la courroie d'ancrage à un boulon d'ancrage désigné (voir le manuel de l'utilisateur du véhicule) et retirez le jeu (voir page 29). Enroulez l'excédent de sangle dans la bande élastique et rangez-le dans la pochette de rangement de la courroie d'ancrage.

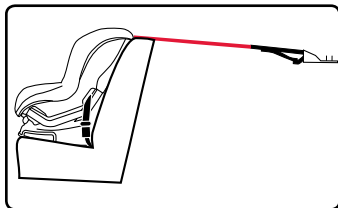

10. Remplacez la housse.

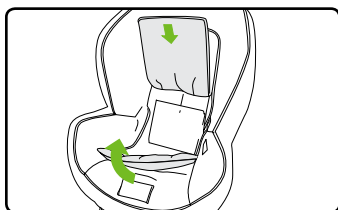

Installation orientée vers l'avant avec la ceinture boudrier/sous-abdominale

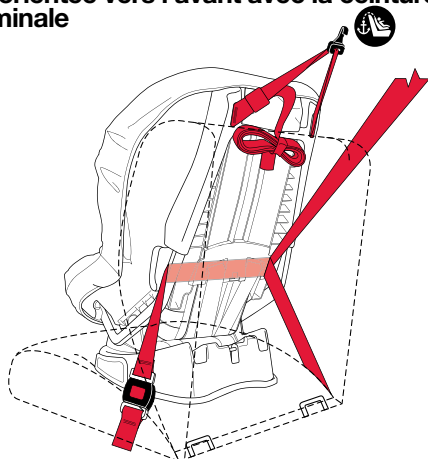

✓ LISTE DE VÉRIFICATION

- ✓ Toutes les attaches sont bien fixées et les sangles ne sont pas entortillées.
- ✓ La base de siège d'auto DOIT être à plat sur le siège du véhicule et DOIT être parallèle au siège du véhicule.
- ✓ La base ne dépasse pas de plus de 7,5 cm du rebord du siège du véhicule.
- ✓ Le siège pour enfant ne peut être déplacé d'avant en arrière ou d'un côté à l'autre de plus de 2,5 cm (1 po) au niveau du passage de la ceinture. Si le siège pour enfant n'est pas sécurisé, répétez les étapes d'installation ou utilisez une autre place assise dans le véhicule.
- ✓ Toute sangle de courroie d'ancrage excédentaire est contenue dans le véhicule et attachée avec la bande élastique.
- ✓ La barre anti-rebond est retirée.



Installation avec la ceinture sous-abdominale

1. Retirez la courroie d'ancrage de sa pochette et placez-la par-dessus le dossier du siège pour enfant.

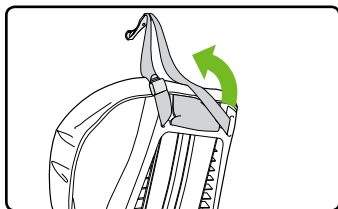

2. Réglez ce siège pour enfant en position 1 ou 2 et placez-le orienté vers l'avant sur le siège du véhicule (voir page 24).

REMARQUE : Assurez-vous qu'il n'y a pas plus de 7,5 cm (3 po) de dépassement de la base au rebord du siège du véhicule.

IMPORTANT : Pour éviter de compromettre la performance du siège pour enfant, assurez-vous que la base du siège pour enfant repose bien à plat sur le siège du véhicule.

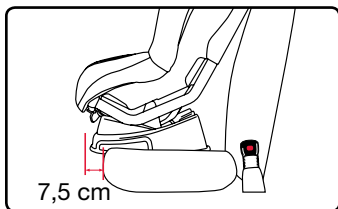

3. Déserrez le harnais.
 - a. Soulevez le levier de réglage du harnais et tirez les deux sangles du harnais vers l'avant.
 - b. Retirez le coussin de positionnement pour bébé et débouclez le harnais.

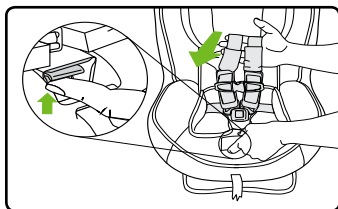

4. Tirez sur la housse de l'appui-tête/coussinet de tête vers le haut, puis tirez sur la housse du siège vers l'avant pour accéder au passage de ceinture orienté vers l'avant.

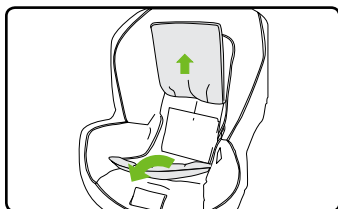

5. Enfilez la ceinture de sécurité du véhicule à travers les fentes de ceinture pour l'orientation vers l'avant, en s'assurant que la ceinture n'est pas entortillée et attachez la boucle.

IMPORTANT : N'utilisez pas les verrous pour les installations avec la ceinture sous-abdominale.

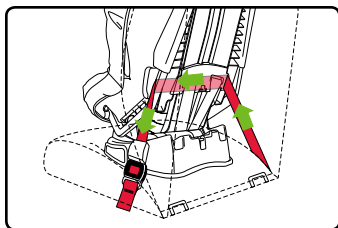

6. Appuyez sur le milieu du siège pour enfant tout en tirant sur la ceinture du véhicule pour éliminer tout le jeu.

REMARQUE : Vérifiez que la ceinture du véhicule est verrouillée comme indiqué dans le guide d'utilisation de votre véhicule.

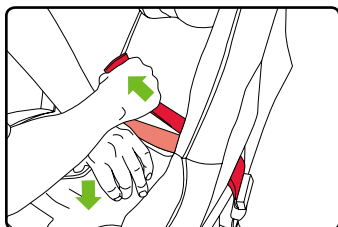

7. Attachez la courroie d'ancrage à un boulon d'ancrage désigné (voir le manuel de l'utilisateur du véhicule) et retirez le jeu (voir page 29). Enroulez l'excédent de sangle dans la bande élastique et rangez-le dans la pochette de rangement de la courroie d'ancrage.

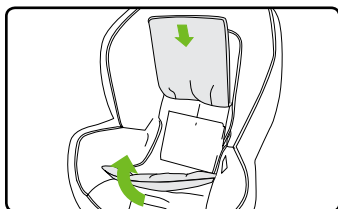
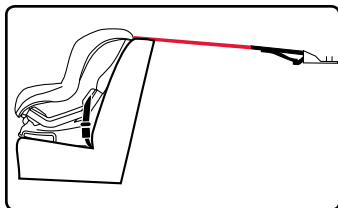

8. Remplacez la housse.

Installation orientée vers l'avant avec la ceinture sous-abdominale

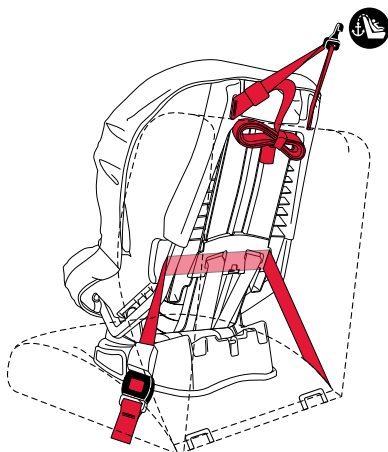

✓ LISTE DE VÉRIFICATION

- ✓ Toutes les attaches sont bien fixées et les sangles ne sont pas entortillées.
- ✓ La base de siège d'auto DOIT être à plat sur le siège du véhicule et DOIT être parallèle au siège du véhicule.
- ✓ La base ne dépasse pas de plus de 7,5 cm du rebord du siège du véhicule.
- ✓ Le siège pour enfant ne peut être déplacé d'avant en arrière ou d'un côté à l'autre de plus de 2,5 cm (1 po) au niveau du passage de la ceinture. Si le siège pour enfant n'est pas sécurisé, répétez les étapes d'installation ou utilisez une autre place assise dans le véhicule.
- ✓ Toute sangle de courroie d'ancrage excédentaire est contenue dans le véhicule et attachée avec la bande élastique.
- ✓ La barre anti-rebond est retirée.



Attacher votre enfant

IMPORTANT : Les coussinets de poitrine pour absorption d'impact sont fortement recommandés avec l'orientation vers l'avant. Le retrait des coussinets de poitrine est en option avec l'orientation vers l'arrière afin d'assurer un ajustement parfait pour les petits bébés.

1. Suivez les instructions à la page 22 pour ajuster de manière appropriée le harnais et la boucle.

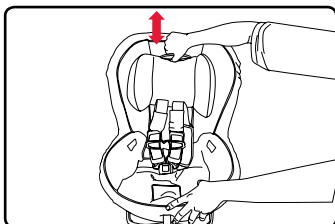

2. Déserrez le harnais.
 - a. Soulevez le levier de réglage du harnais.
 - b. Tirez les deux sangles du harnais vers l'avant.

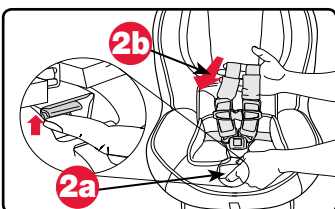

3. Ouvrez l'attache de poitrine.
 - a. Appuyez sur les languettes.
 - b. Séparez l'attache.

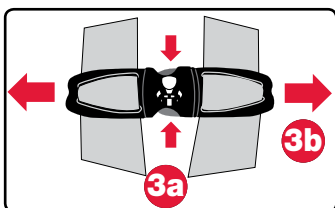

4. Détachez la boucle et attachez les sangles du harnais dans les porte-harnais.

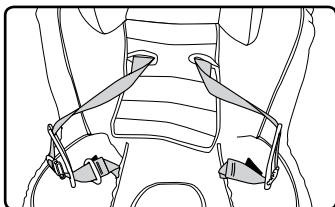

5. Assoyez l'enfant dans le siège pour enfant.

REMARQUE : Assurez-vous que l'enfant est assis dans le siège pour enfant sans avoir le dos voûté. Son fessier doit toucher le siège pour enfant et son dos doit être appuyé contre le dossier du siège pour enfant.

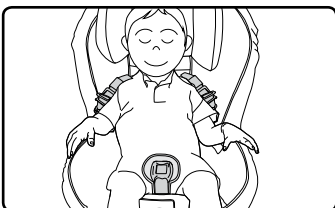

6. Positionnez les sangles du harnais autour de l'enfant.

IMPORTANT : Ajustez le harnais selon les vêtements portés par l'enfant. Enlevez les manteaux, les vestes ou les équipements de sport encombrants avant de l'installer dans le siège pour enfant.

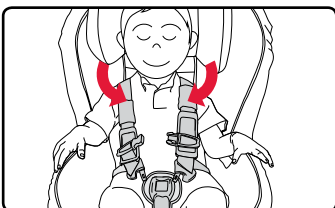

7. Attachez la boucle du harnais.

REMARQUE : Après avoir inséré chaque languette de la boucle, un déclic confirmera que la boucle est bien attachée.

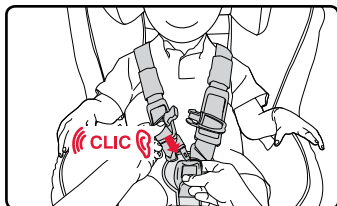

8. Assurez-vous que la hauteur du harnais est correcte, puis tirez tout excès de jeu jusqu'à la zone d'épaule de l'enfant avant de le serrer.

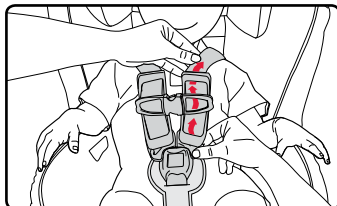

9. Tirez la sangle de réglage du harnais pour serrer le harnais.

IMPORTANT : Le harnais doit être bien ajustées autour de votre enfant. Une sangle bien ajusté ne devrait pas avoir de jeu. Elle forme une ligne assez droite, sans jeu. Le harnais ne s'enfonce pas dans la chair de l'enfant et ne met pas le corps de l'enfant dans une posture anormale. Vous devriez être incapable de pincer l'excédent.

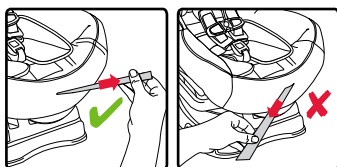

✓ Tirez la sangle de réglage du harnais hors du siège pour enfant pour la serrer.

✗ Ne tirez pas la sangle latéralement.

10. Attachez la pince de poitrine et placez-la au niveau des aisselles.

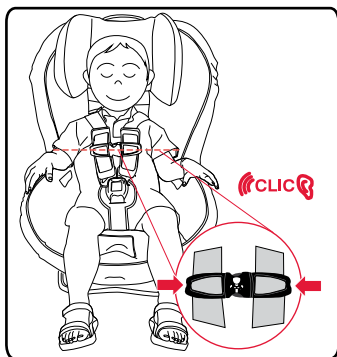

✓ LISTE DE VÉRIFICATION

Avant le départ, assurez-vous que :

- ✓ Les sangles du harnais ne sont pas tordues.
- ✓ Le harnais est bien ajusté.
- ✓ La boucle est fixée.
- ✓ L'attache de poitrine est à la hauteur des aisselles de l'enfant.
- ✓ Enlevez les manteaux, les vestes ou les équipements de sport encombrants avant de l'installer dans le siège pour enfant.



Fonctions du siège pour enfant

Ajuster la hauteur du harnais

- En **orientation vers l'arrière**, les sangles du harnais devraient être dans la **position la plus proche ou au-dessous** des épaules de l'enfant. Voir page 7.
- En **orientation vers l'avant**, les sangles du harnais devraient être dans la **position la plus proche ou au-dessus** des épaules de l'enfant. Voir page 7.

1. Déserrez le harnais.
 - a. Soulevez le levier de réglage du harnais.
 - b. Tirez les deux sangles du harnais vers l'avant.

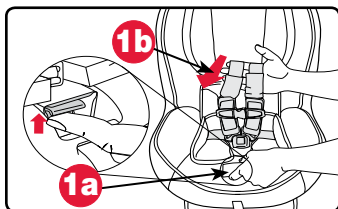

2. Pressez l'ajusteur de hauteur du harnais, glissez le harnais dans la position désirée puis relâchez.

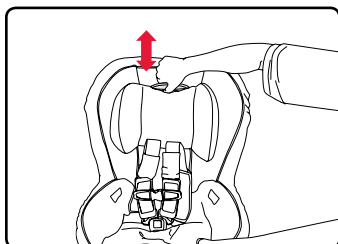

3. Assurez-vous que le harnais est bloqué dans sa position.

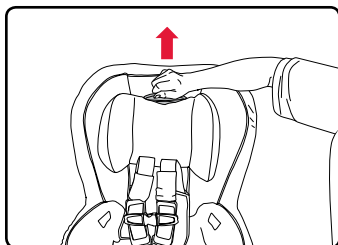

Ajuster la position de la boucle du harnais

- Positionnez la boucle dans la fente la plus près de l'enfant mais qui n'est pas sous l'enfant.
- Ne **JAMAIS** laisser la boucle dans la fente de réglage.

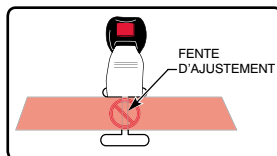

1. Détachez le harnais et tirez la boucle. Voir la page 36.
2. Passez le coussinet abdominal et la boucle à travers la fente souhaitée dans la housse.

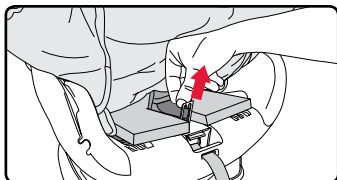

REMARQUE : Glissez le bout du coussinet abdominal par-dessus la mousse de confort.

3. Faites glisser l'arrêt de la boucle dans la fente avant de la boucle et glissez-le dans la position de la boucle correspondante. Replacer la housse.

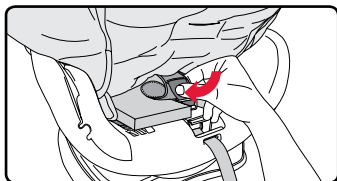

REMARQUE : Assurez-vous que le bouton de relâchement rouge soit tourné vers l'extérieur.

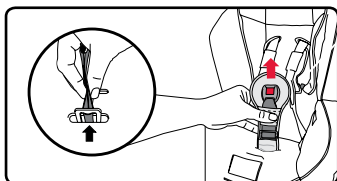

Utiliser la boucle du harnais

Pour attacher :

1. Insérez une languette à la fois dans la boucle.
REMARQUE : Après avoir inséré chaque languette de la boucle, un déclic confirmera que la boucle est bien attachée.

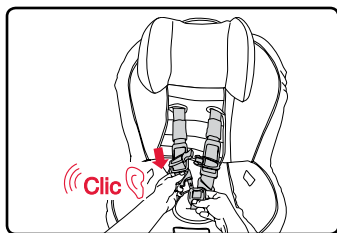

Pour détacher :

1. Appuyez sur le bouton de relâchement et retirez les languettes de la boucle.

REMARQUE : Nettoyez régulièrement la boucle pour vous assurer une bonne opération. Voir page 41.

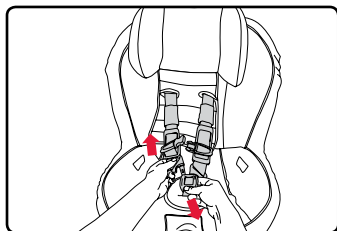

Utiliser l'attache de poitrine

1. Ouvrez l'attache de poitrine.
 - a. Appuyez sur les onglets.
 - b. Détachez.

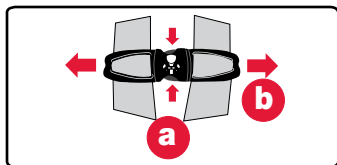

2. Appuyez ensemble pour attacher.
REMARQUE : Toujours positionner l'attache de poitrine au niveau des aisselles.

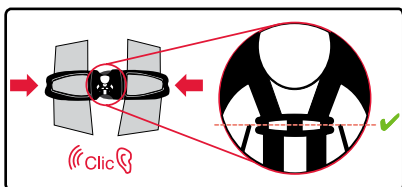



Utiliser un verrou

REMARQUE : Utiliser un verrou est optionnel si votre système de ceinture de sécurité du véhicule dispose d'une fonction de verrouillage. Voir le manuel du propriétaire de votre véhicule pour plus d'informations.

Pour ouvrir :

1. Ouvrez la languette de blocage.
2. Ouvrez la pince.

IMPORTANT : Les deux parties du verrou doivent être ouvertes pour attacher la ceinture de sécurité.

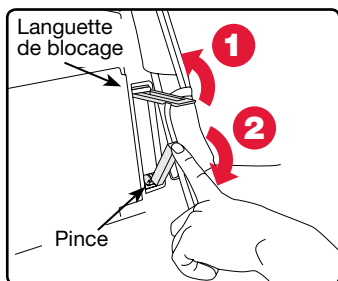

Pour fermer :

1. Fermez la pince par dessus la ceinture du véhicule.
2. Appuyez sur la languette de blocage où indiqué jusqu'à ce que un déclic est audible.

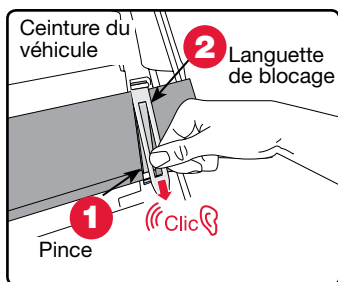

Coussin de positionnement pour bébé

Le coussin de positionnement pour bébé est conçu pour offrir un meilleur ajustement du harnais et plus de confort aux bébés qui utilisent ce siège pour enfant.

IMPORTANT : Le coussin de positionnement pour bébé doit être utilisé pour les enfants pesant 10 kg (22 lb) ou moins en mode orienté vers l'arrière. Ne pas utiliser au-delà de 10 kg (22 lb) ou en mode orienté vers l'avant.

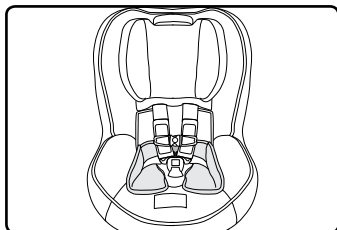

Positions du siège

Ce siège pour enfant possède 3 positions. Pour ajuster, tirez la poignée d'inclinaison puis faites pivoter la coque du siège pour enfant dans la position désirée. Relâchez la poignée d'inclinaison, puis vérifiez que le siège pour enfant s'est verrouillé en position.

REMARQUE : Ajustez la position du siège **AVANT** d'installer.

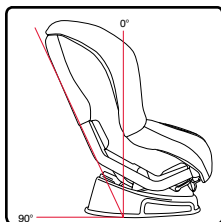

Position 1

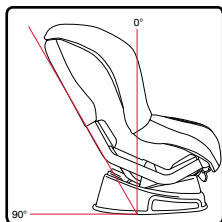

Position 2

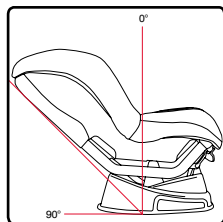

Position 3



Orienté vers l'arrière

Lorsqu'il est correctement installé en position orientée vers l'arrière, l'angle d'inclinaison du siège pour enfant devrait être d'au moins 30° pour les enfants et jusqu'à 45° par rapport à la verticale pour les bébés qui ne contrôlent pas les mouvements de leur tête ni de leur cou (sans dépasser 45°) quand le véhicule est garé sur une surface plane.

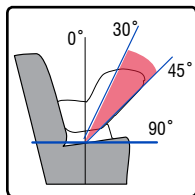

Utilisez le guide d'angle comme guide pour obtenir un angle d'inclinaison convenable pour les installations orientées vers l'arrière. Le guide d'angle sera parallèle au sol lorsque l'angle de siège pour enfant est au centre de la plage d'angle acceptable (37,5°). Au besoin, vous pouvez placer une serviette roulée ou une frite de piscine à la jonction du dossier et du siège du véhicule pour obtenir un angle d'inclinaison convenable.

Dépassement

Il est important que la base du siège pour enfant repose complètement à plat sur le siège de la voiture sans qu'il y ait de dépassement latéral. Tel qu'illustré, il est possible de permettre jusqu'à 7,5 cm (3 po) de la base de dépasser le bord avant

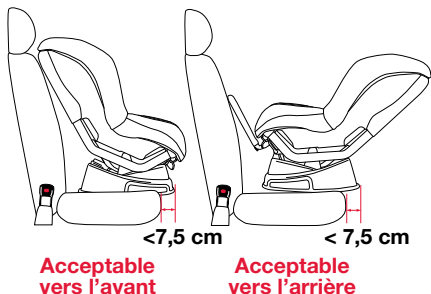

du siège du véhicule. Certains sièges de véhicule ne permettent pas à la base du siège pour enfant d'être complètement en contact avec le siège du véhicule. Si c'est le cas pour une installation orientée vers l'avant, ajustez le siège pour enfant en position verticale. Pour une installation orientée vers l'arrière, choisissez une autre place assise. Ne pas faire ceci pourrait empêcher le siège pour enfant de fonctionner tel que prévu.

⚠ MISE EN GARDE!

Dans certains cas, pour une installation inclinée orientée vers l'avant, l'appui-tête du véhicule peut empêcher le réglage de l'appui-tête/coussinet de tête du siège pour enfant à la bonne hauteur nécessaire pour ajuster correctement le harnais à la grandeur de votre enfant. NE PAS forcer l'appui-tête/coussinet de tête du siège pour enfant à dépasser l'appui-tête du véhicule.

Dans ce cas, le siège pour enfant risque de ne pas fonctionner comme prévu. Si l'emplacement de l'appui-tête du véhicule cause une interférence avec l'appui-tête du siège pour enfant, levez ou enlevez l'appui-tête du véhicule. Si vous ne pouvez enlever l'appui-tête du véhicule, redressez le siège pour enfant en position verticale ou choisissez une autre place assise.

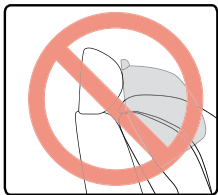



Barre anti-rebond

En cas de collision, la barre anti-rebond est conçue pour empêcher la rotation par rebond dans les installations de siège d'auto orientées vers l'arrière.

⚠ MISE EN GARDE!

La barre anti-rebond ne doit pas être utilisée comme poignée de transport. Ne pas utiliser la barre anti-rebond pour porter le siège pour enfant.

IMPORTANT :

- La barre anti-rebond DOIT être retirée dans les installations orientées vers l'avant.
- Éloignez les doigts des points de connexion de la barre anti-rebond pour éviter de piéageage ou pinçage des doigts.

Installer la barre anti-rebond

1. Avec le siège pour enfant posé sur une surface plane, tirez la poignée d'inclinaison, puis faites tourner la coque du siège pour enfant dans la position complètement inclinée.
2. Placez le siège d'auto sur son dos pour accéder à la face inférieure du siège.
3. Localisez les deux arêtes de chaque côté de la poignée d'inclinaison.
4. Fixez les deux crochets de la barre anti-rebond sur la tige métallique entre les arêtes de chaque côté de la poignée d'inclinaison, tout en appuyant jusqu'à ce que les crochets s'enclenchent en place.

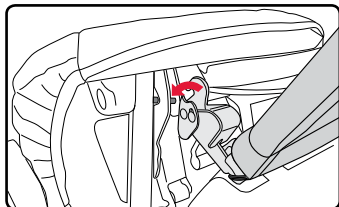
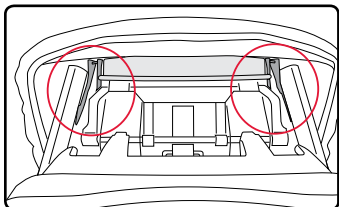
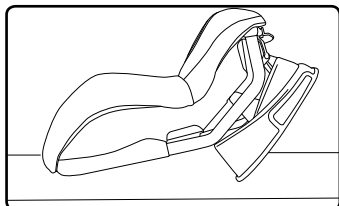
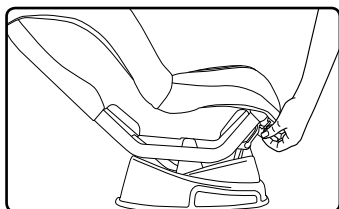

IMPORTANT : Tirez sur la barre anti-rebond pour vous assurer que la connexion est sécurisée.

REMARQUE : Voir Installation Videos & User Guides dans la section support du site Britax (us.britax.com/faqs), pour obtenir une vidéo de démonstration de cette procédure.



Retirer la barre anti-rebond

1. Retirez le siège d'auto du véhicule et placez-le sur son dos pour accéder à la face inférieure du siège.

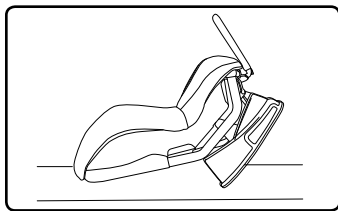

2. Poussez les deux leviers de dégagement de chaque côté de la barre anti-rebond et soulevez la barre pour l'enlever du siège.

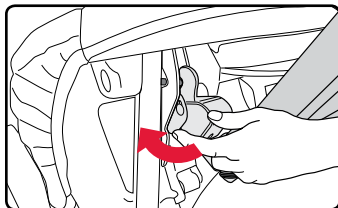

Utiliser le dispositif universel d'ancrage (DUA) et courroie d'ancrage supérieure

Le dispositif universel d'ancrage ou DUA, est un système disponible sur ce siège pour enfant qui offre une alternative aux méthodes d'installation à l'aide d'une ceinture de sécurité de véhicule. L'illustration ci-dessous indique les emplacements typiques des ancrages inférieurs et des boulons d'ancrages dans un véhicule. Voir pages 2 et 3 pour les composants du DUA de ce siège pour enfant.

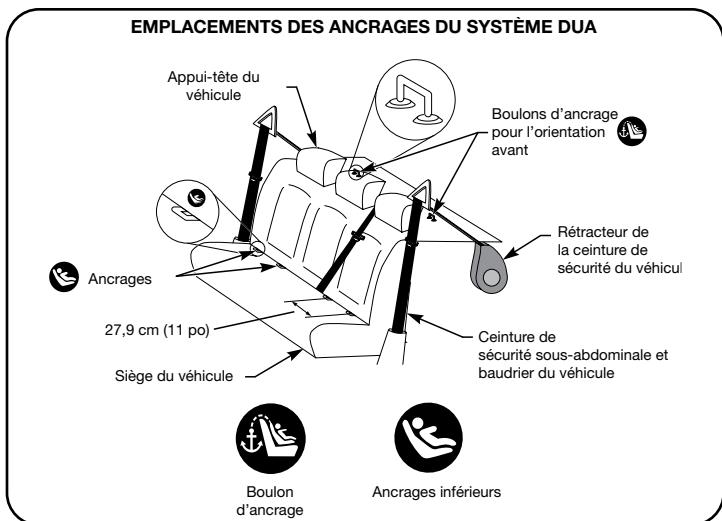

Consultez votre manuel du véhicule pour savoir s'il est équipé du DUA, pour connaître la charge maximale pour les ancrages inférieurs, la capacité des ancrages du système de fixation et pour obtenir de l'information sur les emplacements des ancrages inférieurs et des places assises désignées permettant de fixer ce siège pour enfant.



Utiliser les attaches inférieures

Trouver les attaches inférieures

Les attaches inférieures sont situées à l'arrière de la base du siège pour enfant. Rangez les attaches dans les fentes lorsqu'elles ne sont pas utilisées.

Pour attacher l'attache inférieure à la fente de rangement ou à l'ancrage inférieur :

1. Poussez fermement l'attache inférieure dans la fente ou sur l'ancrage inférieur jusqu'à ce que vous entendiez un déclic.

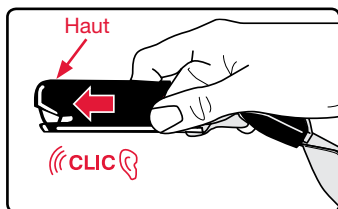

REMARQUE : Les attaches inférieures se rangent du haut vers le bas dans les fentes.

Pour retirer l'attache inférieure de la fente de rangement ou de l'ancrage inférieur :

1. Appuyez et tenez le bouton de relâchement rouge.

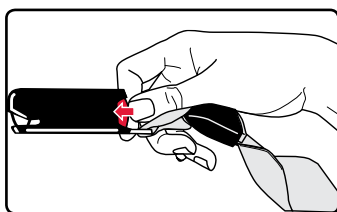

2. Retirez l'attache inférieure de la fente de rangement ou de l'ancrage inférieur.

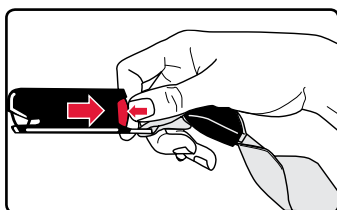

Courroie d'ancrage pour l'absorption d'impact**⚠ MISE EN GARDE!**

Ne pas respecter les consignes ci-dessous pourrait empêcher le siège pour enfant de fonctionner tel que prévu.

- La courroie d'ancrage doit être utilisée en tout temps **lorsque ce siège pour enfant est orienté vers l'avant**. L'utilisation de la courroie d'ancrage améliorera la stabilité de votre siège pour enfant et réduira le risque de blessure.
- Attachez la courroie d'ancrage seulement aux boulons d'ancrages identifiés par le fabricant du véhicule en tant que points d'ancrages supérieurs. Utilisez seulement les boulons d'ancrages désignés pour chaque place assise.
- Si votre véhicule ne possède aucun boulon d'ancrage, veuillez vous référer au manuel de l'utilisateur du véhicule ou contactez le fabricant du véhicule pour obtenir de l'aide. **NE PAS** modifier votre véhicule sans l'avis du fabricant du véhicule.
- Rangez la courroie d'ancrage dans sa pochette à l'arrière du siège pour enfant lorsqu'elle n'est pas utilisée. **NE PAS** installer le siège pour enfant avec la courroie d'ancrage attachée à la prise d'accrochage.

L'emplacement des boulons d'ancrage varie d'un véhicule à l'autre. Vérifiez le manuel de l'utilisateur du véhicule et cherchez le symbole du boulon d'ancrage affiché sur le diagramme pour vous aider à identifier où se situent les points d'ancrage pour la courroie supérieure dans votre véhicule.

**Utiliser la courroie d'ancrage**

IMPORTANT : N'utilisez pas la courroie d'ancrage supérieure pour des installations orientées vers l'arrière.

Pour attacher la courroie d'ancrage au boulon d'ancrage :

1. Appuyez fermement le crochet sur le boulon d'ancrage.
2. Tirez sur l'extrémité libre de la sangle pour retirer le jeu dans la courroie d'ancrage.

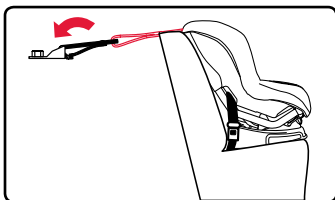

REMARQUE : Si la courroie d'ancrage est trop courte pour votre véhicule, communiquez avec le service à la clientèle de Britax pour obtenir une rallonge pde courroie d'ancrage.

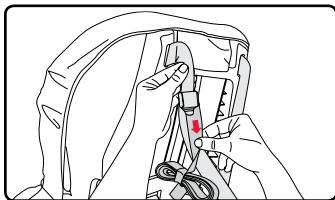



Pour retirer la courroie d'ancrage du boulon d'ancrage :

1. Desserrez la courroie d'ancrage.
 - a. Faites basculer la languette de réglage vers le haut.
 - b. Tirez la sangle d'ancrage.

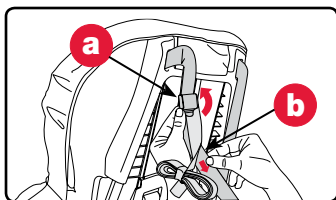

2. Retirez le crochet de la courroie d'ancrage du boulon d'ancrage.

REMARQUE : La prise d'accrochage de la courroie d'ancrage est uniquement destinée à être utilisée lorsque vous souhaitez transporter le siège pour enfant d'un endroit à l'autre. Lorsqu'elle soit utilisée comme une courroie de transport, serrer jusqu'à ce que la sangle est confortable à porter. **Ne pas installer le siège pour enfant avec la courroie d'ancrage attachée à la prise d'accrochage.**

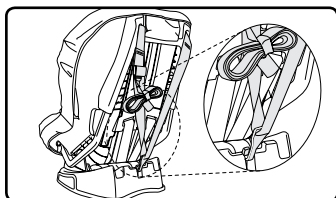

Rangez l'excédent de sangle de la courroie d'ancrage avec l'élastique lorsqu'elle est utilisée. Rangez la courroie d'ancrage dans la pochette de rangement lorsqu'elle n'est pas utilisée. Toujours s'assurer que tout excédent de sangle reste à l'intérieur du véhicule.

La courroie d'ancrage comme indicateur de collision

La courroie d'ancrage peut indiquer si le siège pour enfant a été impliqué dans une collision modérée ou grave (voir « remarques importantes » en page 5) et si le remplacement du siège en question est nécessaire.

La figure 1 montre un exemple de courroie d'ancrage qui peut encore être utilisée (à condition que le siège pour enfant n'ait pas été impliqué dans un accident). Les coutures colorées seront intactes et non visibles.

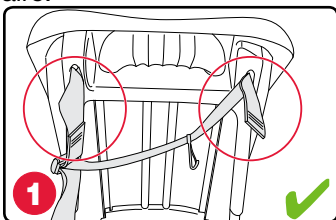

La figure 2 montre un exemple de courroie d'ancrage endommagée qui ne peut plus être utilisée. Si des coutures de couleur sont déchirées, le siège pour enfant ne peut plus être utilisé.

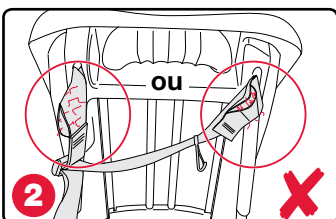

IMPORTANT : Cessez d'utiliser le siège pour enfant s'il a été impliqué dans une collision modérée ou grave, peu importe que les boucles soient ou non sorties de l'arrière de la coque et que les coutures de couleur aient été déchirées.

Compatibilité du véhicule

Places assises dans le véhicule

⚠ MISE EN GARDE!



NE PAS placer le siège pour enfant en orientation vers l'arrière sur le siège avant du véhicule avec un sac gonflable pour passager. Ceci peut entraîner la MORT ou des BLESSURES GRAVES. Les propriétaires de véhicules équipés de sacs gonflables latéraux pour passager avant doivent se référer au guide de l'utilisateur

pour les instructions d'installation d'un système de retenue pour enfant. Le siège arrière reste l'endroit le plus sécuritaire pour les enfants de 12 ans et moins.

Certains véhicules n'ont aucune position assise compatible avec ce siège pour enfant. En cas de doute, contactez le fabricant du véhicule pour obtenir de l'aide.

Les sièges du véhicule orientés vers l'avant DOIVENT être utilisés avec ce siège pour enfant. Les sièges orientés vers l'arrière ou sur les côtés NE PEUVENT PAS être utilisés. Voir le diagramme ci-dessous.

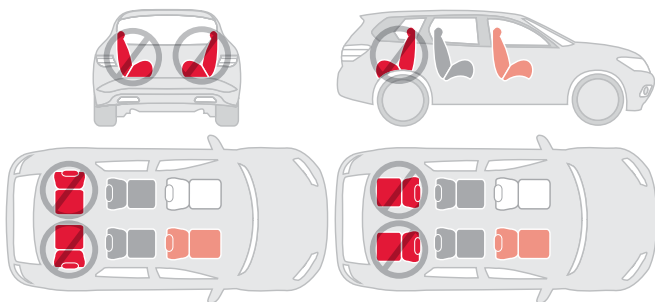



Ceintures de sécurité non compatibles

Les sièges de véhicule et les ceintures de sécurité varient d'un véhicule à l'autre. Consultez le guide d'utilisation de votre véhicule pour toute l'information sur les ceintures de sécurité de votre véhicule et pour leur utilisation avec des sièges pour enfant.

⚠ MISE EN GARDE!

Les types de ceintures de sécurité suivants **NE** sont **PAS** compatibles avec ce siège pour enfant. Si l'emplacement choisi dans le véhicule comporte l'un de ces types de ceintures, choisissez un autre emplacement ou consultez le guide d'utilisation de votre véhicule pour obtenir des informations sur l'installation d'un siège d'auto dans votre véhicule.



Ceintures abdominales avec plaque de verrouillage cousue dont le rétracteur ne se verrouille qu'en cas d'arrêt soudain.



Ceintures sous-abdominales dont l'ancrage est devant l'angle du dossier et du siège.



Ceintures sous-abdominales/baudrier avec points d'ancrage supérieurs ou inférieurs sur la porte du véhicule.



Ceintures de sécurité motorisées et automatiques.

REMARQUE : Ce siège d'auto Britax peut ne pas être compatible avec toutes les ceintures sous-abdominales/baudrier gonflables.. Voir les FAQ dans la section support du site Britax (britax.ca/faqs) pour obtenir des instructions supplémentaires.



Entretien

IMPORTANT : Avant chaque utilisation, vérifier ce siège d'auto et ses composants pour vous assurer qu'ils sont en bon état et en bon fonctionnement.

Housse du siège

Enlever la housse

⚠ MISE EN GARDE!

N'enlevez jamais du harnais les languettes de la boucle, car elles ne peuvent être réinstallées par la suite. Réassembler le harnais incorrectement peut compromettre le fonctionnement du siège pour enfant.

1. Déserrez et débouchez le harnais.

- a. Soulevez le levier de réglage du harnais.
- b. Tirez les deux sangles du harnais vers l'avant.
- c. Débouchez le harnais.

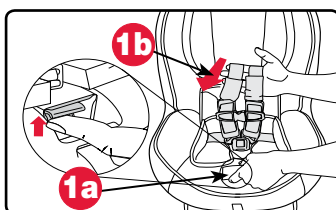

2. Ouvrez l'attache de poitrine.

- a. Appuyez sur les languettes.
- b. Séparez l'attache.

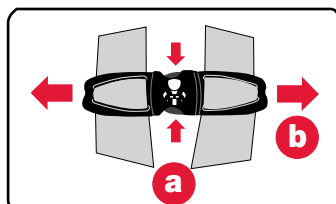

3. Enlevez le coussin de positionnement pour bébé si nécessaire.

4. Retirez le coussinet abdominal et la boucle.

- a. Soulevez la housse du siège pour trouver le raccordement de la sangle de la boucle.
- b. Enlevez la sangle de la boucle en tournant la retenue de la boucle de côté et la retirer de la fente avant du siège pour enfant (voir page 36).

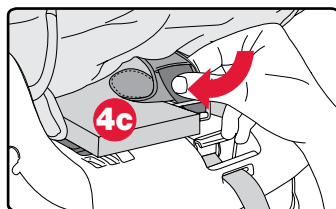
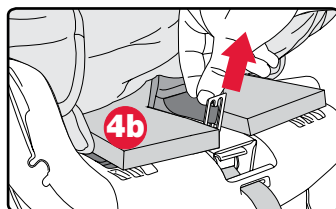
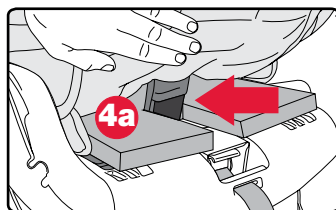



- d. Tirez sur l'extrémité du coussinet abdominal et de la retenue de la boucle pour les retirer hors de la fente de la boucle dans la housse..

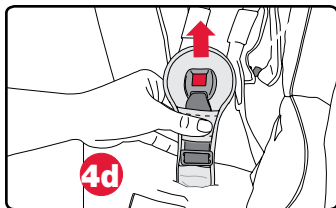

- e. Tournez la retenue de la boucle de côté et glissez la boucle hors du coussinet abdominal.

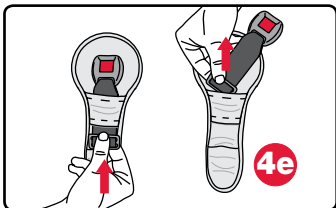

5. Détachez les attaches à boucles et à crochets de la housse de l'appui-tête/ coussinet de tête autour du harnais.

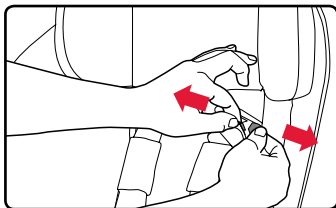

6. Retirez la housse de l'appui-tête/coussinet de tête.

- a. Placez le harnais à la position la plus haute.
- b. Détachez les bandes élastiques des languettes situées à l'arrière de l'ajusteur de la hauteur du harnais.

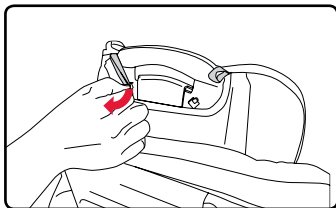

- c. **EMBLEM**
UNIQUEMENT :
Détachez l'attache à boucles et à crochets située à l'arrière de l'ajusteur de la hauteur du harnais et retirez la housse.

- ALLEGIANCE**
UNIQUEMENT :
Soulevez la housse qui recouvre l'ajusteur de la hauteur du harnais.

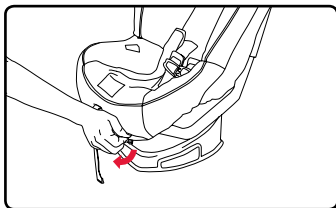

7. Ajustez le harnais à sa position la plus basse et détachez les crochets de plastique du bord inférieur du siège pour enfant.

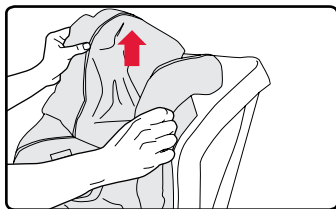

8. Retirez la housse de la coque.



Replacer la housse

1. Placez la housse du siège pour enfant autour de la coque du siège pour enfant.

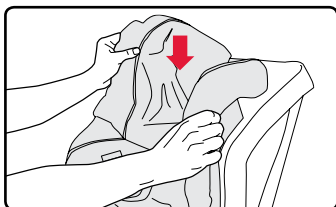

2. Remplacez le coussinet abdominal et la boucle :

- a. Tournez la retenue de la boucle de côté et passez-la à travers le coussinet abdominal.

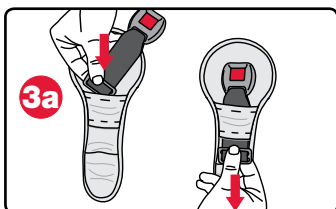

- b. Passez le coussinet abdominal et la retenue de la boucle à travers la fente pour la boucle située dans la housse.

- Assurez-vous que la boucle est dans la bonne fente de la housse correspondant à la position de la boucle.

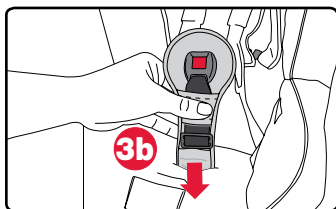

- c. Glissez le bout du coussinet abdominal sur la mousse de confort du siège pour enfant.

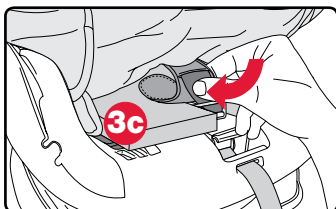

- d. Tournez la retenue de la boucle de côté et passez-la à travers la fente avant de la boucle et ensuite dans la position de boucle requise dans le siège pour enfant.

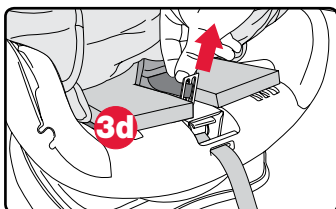

3. Attachez les crochets de plastique au bord inférieur du siège pour enfant.

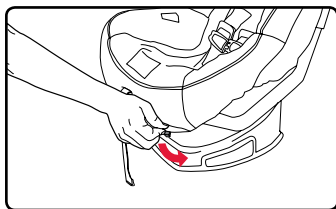



4. Faites glisser la housse de l'appui-tête/coussinet de tête sur le devant de l'appui-tête et fixez les attaches à boucles et à crochets à l'arrière. Attachez les bandes élastiques aux languettes arrière.

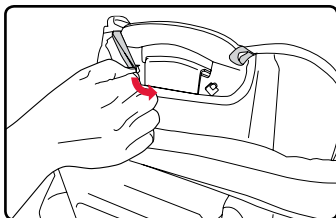

5. Attachez les attaches à boucles et à crochets de la housse de l'appui-tête/coussinet de tête autour des sangles du harnais.

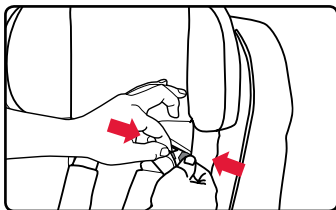

Boucle du harnais

IMPORTANT : Si votre enfant boit et mange dans le siège pour enfant, vous devrez vérifier la boucle périodiquement et rincer tout débris accumulé (voir page 41).

Enlever la boucle du harnais

1. Soulevez la housse du siège pour trouver le raccordement de la sangle de la boucle.

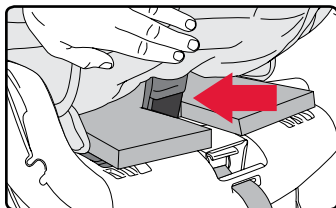

2. Enlevez la sangle de la boucle en tournant la retenue de la boucle de côté et en la faisant sortir de la fente de la boucle avant du siège pour enfant.

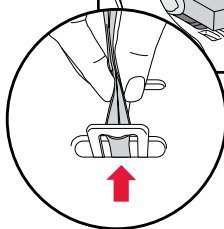
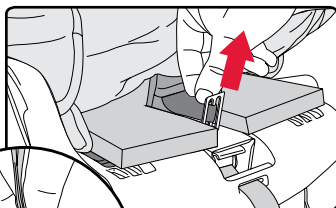

3. Glissez le bout du coussinet abdominal par-dessus le coussin en mousse du siège.

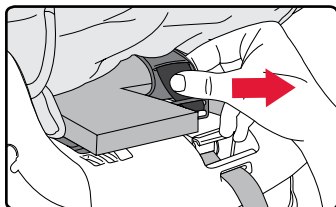



4. Tirez sur la retenue de la boucle et le bout du coussinet abdominal pour les retirer hors de la fente de la housse.

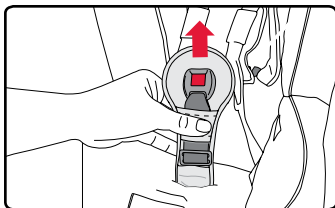

5. Tournez la retenue de la boucle de côté et faites passer l'ensemble de la boucle hors du coussinet abdominal.

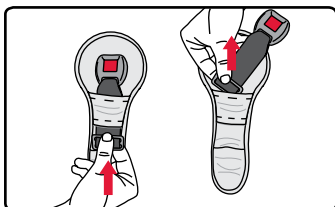

Replacer la boucle du harnais

1. Tournez la retenue de la boucle de côté et passez-la à travers la bande en tissu située sur le coussinet abdominal.

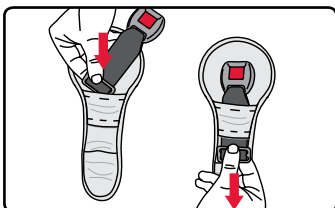

2. Passez le coussinet abdominal et la retenue de la boucle à travers la fente pour la boucle dans la housse.

REMARQUE : Assurez-vous que la boucle passe dans la bonne fente de la housse pour la position de boucle.

3. Glissez le bout du coussinet abdominal par-dessus la mousse de confort du siège pour enfant.

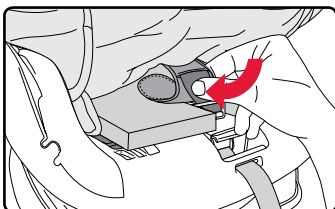

4. Tournez la retenue de la boucle de côté et passez-la à travers la fente de boucle avant et ensuite dans la position de boucle requise (voir page 22).

REMARQUE : Assurez-vous que la boucle est dans la position correcte de boucle.

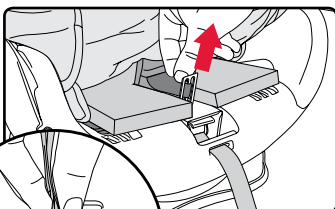

5. Replacer la housse.

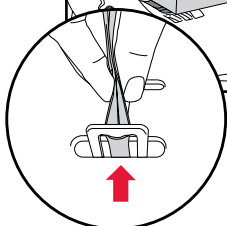



Coussinets de poitrine pour absorption d'impact

IMPORTANT : Les coussinets de poitrine pour absorption d'impact sont fortement recommandés avec l'orientation vers l'avant. La dépose de tous les coussinets de poitrine est facultative pour le mode à orientation arrière pour garantir un ajustement parfait pour les petits bébés.

Retirer les coussinets de poitrine pour l'absorption d'impact

1. Desserrez le harnais.
 - a. Levez le levier de réglage du harnais.
 - b. Tirez les deux sangles du harnais vers l'avant.
2. De l'arrière du siège, décrochez les sangles du harnais de l'attelage.

REMARQUE : Ne pas tirer la sangle de réglage du harnais après avoir retiré les sangles du harnais de l'attelage..
3. Tirez une sangle du harnais à travers la fente du harnais vers l'avant du siège.
4. Passez la sangle du harnais hors du coussinet de confort, du coussinet de poitrine et de l'attache de poitrine.

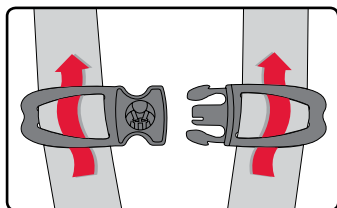
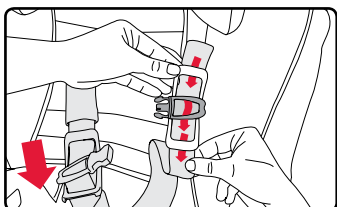
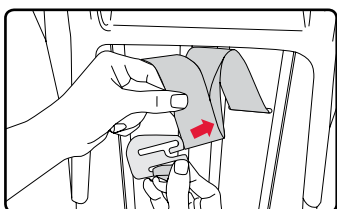
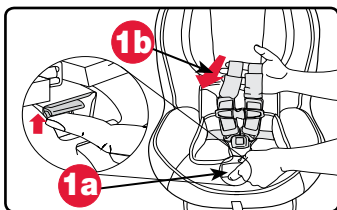

5. Réenfilez la sangle du harnais à travers l'attache de poitrine, en s'assurant que la sangle du harnais n'est pas entortillée.
6. Répétez pour l'autre sangle.
7. Enfilez les sangles du harnais à travers le siège vers l'arrière. Assurez-vous que les sangles du harnais passent à travers l'ajusteur de harnais.

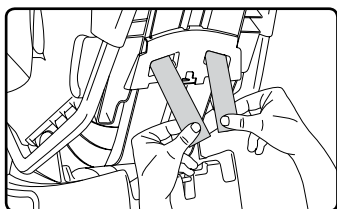



8. Emboîtez le bout de la sangle droite du harnais dans la gauche.

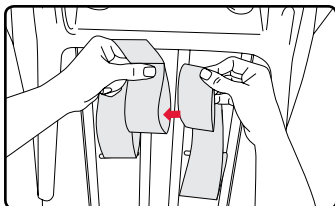

9. Attachez les sangles du harnais sur l'attelage. Assurez-vous que les sangles du harnais ne sont pas entortillées et que les bouts des sangles du harnais sont bien fixés à l'attelage.

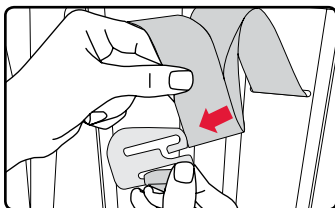

IMPORTANT : Entreposez les coussinets de poitrine dans un endroit sécuritaire lorsqu'ils ne sont pas utilisés.

Replacer les coussinets de poitrine pour absorption d'impacts

1. Desserrez le harnais.
 - a. Levez le levier de réglage du harnais.
 - b. Tirez les deux sangles du harnais vers l'avant.

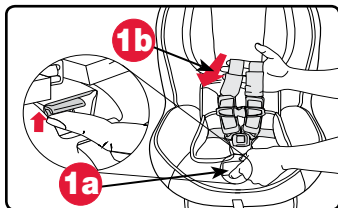

2. De l'arrière du siège, décrochez les sangles du harnais de l'attelage..

REMARQUE : Ne pas tirer la sangle de réglage du harnais après avoir retiré les sangles du harnais de l'attelage.

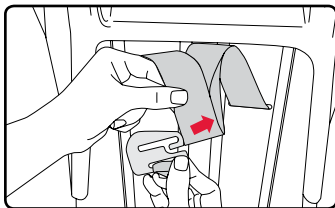

3. Tirez une sangle du harnais à travers la fente du harnais vers l'avant du siège.

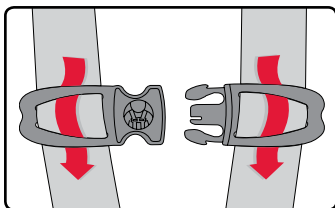

4. Glissez la sangle du harnais hors de l'attache de poitrine et du coussinet de confort.

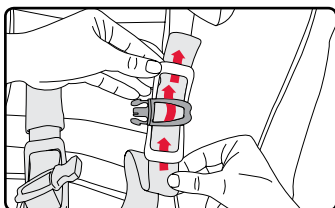

5. Réenfilez la sangle du harnais à travers le coussinet de poitrine, l'attache de poitrine, et le coussinet de confort.

6. Répétez pour l'autre sangle.



7. Enfilez les sangles du harnais à travers le siège vers l'arrière. Assurez-vous que les sangles du harnais passe à travers l'ajusteur de harnais.

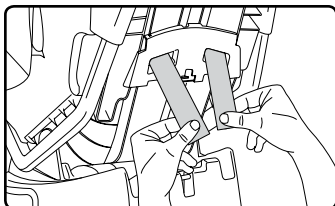

8. Emboîtez le bout de la sangle droite du harnais dans la gauche.

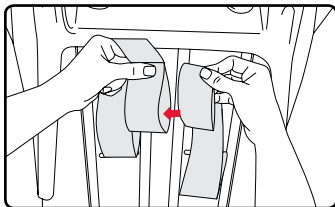

9. Attachez les sangles du harnais sur l'attelage. Assurez-vous que les sangles du harnais ne sont pas entortillées et que les bouts des sangles du harnais sont bien fixés à l'attelage.

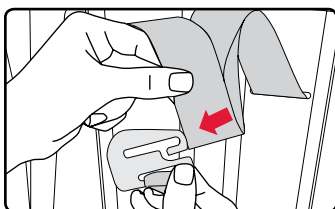



Nettoyage

Coque	<ul style="list-style-type: none">• ESSUYEZ À L'ÉPONGE la coque à l'aide d'eau tiède et de savon doux.• SÉCHEZ À L'AIDE D'UNE SERVIETTE.	NE PAS <ul style="list-style-type: none">• Utiliser de nettoyant abrasifs
Housse	<ul style="list-style-type: none">• Se reporter à l'étiquette d'entretien du produit pour connaître les directives de lavage.• Si l'étiquette d'entretien indique que le produit est lavable à la machine, toujours se reporter à britax.ca/faqs pour consulter les renseignements d'entretien importants. <p>REMARQUE : Avant de le laver, assurez-vous que toutes les attaches à boucles et à crochets sont bien en place.</p>	NE PAS <ul style="list-style-type: none">• Javelliser• Repasser
Harnais	<ul style="list-style-type: none">• ESSUYEZ À L'ÉPONGE le harnais à l'aide d'eau tiède et de savon doux.• SÉCHEZ À L'AIDE D'UNE SERVIETTE.	NE PAS <ul style="list-style-type: none">• Désassembler le harnais• Utiliser d'eau de javel• Laver à la machine• Sécher à la machine• Repasser
Boucle de harnais	<ul style="list-style-type: none">• RINCEZ ABONDAMMENT la boucle à l'eau tiède.• TESTEZ LA BOUCLE en la bouclant et en la débouclant jusqu'à ce que vous entendiez un déclic après avoir inséré chaque languette de la boucle. Si vous n'entendez pas les déclics, répétez la procédure de nettoyage.• SÉCHEZ À L'AIDE D'UNE SERVIETTE.	NE PAS <ul style="list-style-type: none">• Ne la laissez pas tremper• Ne la lubrifiez pas• N'utilisez pas de solvants• N'utilisez pas de savon ni de détergents ménagers
Barre anti-rebond	<ul style="list-style-type: none">• LAVEZ À LA MAIN la housse de la barre anti-rebond à l'aide deau froide et de savon doux.• SÉCHEZ À PLAT.	NE PAS <ul style="list-style-type: none">• Démonter• Javelliser• Laver à la machine• Sécher à la machine• Repasser



Garantie

Ce dispositif de retenue pour enfant a été fabriqué par Britax Child Safety, Inc. (« Britax »). Dans la mesure permise par la loi, Britax garantit ce produit à l'acheteur initial comme suit :

GARANTIE LIMITÉE D'UN AN

Ce produit est garanti contre les défauts de matériaux et de main-d'œuvre pendant un (1) an à compter de la date d'achat. Une preuve d'achat est requise pour tout recours en garantie. Le seul recours de cette garantie est que Britax pourra offrir, à sa discrétion, le remplacement ou la réparation des pièces de ce produit à l'acheteur d'origine de ce produit. Britax se réserve le droit de supprimer ou de modifier des tissus, des pièces, des modèles ou des produits, ou de les remplacer.

Cette garantie ne couvre pas les dommages liés à une négligence, une mauvaise utilisation ou une utilisation non conforme aux instructions du produit. De plus, les produits Britax achetés auprès de détaillants non autorisés, sur des sites d'enchères ou comme articles d'occasion ne sont pas couverts par la garantie.

L'utilisation de housses, de pièces, de jouets, d'accessoires ou de dispositifs de fixation de marque autre que Britax n'est pas approuvée par Britax. Leur utilisation pourrait faire en sorte que ce dispositif de retenue pour enfant ne respecte pas les normes de sécurité. Leur utilisation peut également annuler la garantie de Britax.

Pour faire une réclamation en vertu de cette garantie, contactez le service à la clientèle de Britax au 1 888 427-4829 ou 1 704 409-1699, ou écrivez-nous à l'adresse qui apparaît sur la couverture arrière de ce guide d'utilisation.

CLAUDE DE GARANTIES

La présente clause vous concerne dans la plus grande mesure permise par la loi applicable. **LA PRÉSENTE GARANTIE LIMITÉE EST LA GARANTIE EXCLUSIVE DE BRITAX. TOUTES LES AUTRES GARANTIES, EXPRESSES, IMPLICITES OU LÉGALES, Y COMPRIS, SANS S'Y LIMITER, LES GARANTIES IMPLICITES DE QUALITÉ MARCHANDE ET D'ADAPTATION À UN USAGE PARTICULIER, SONT EXCLUES.** Certains États n'autorisent pas certaines exclusions ou limitations des garanties, de sorte que les dispositions ci-dessus pourraient ne pas vous concerner. Cette garantie vous donne des droits légaux particuliers, mais vous pouvez avoir d'autres droits, qui varient d'un État à l'autre. Britax et le détaillant qui vend ce produit interdisent à quiconque de créer toute autre garantie, obligation ou responsabilité en rapport avec ce dernier.

LIMITES DES DOMMAGES-INTÉRÊTS

Les présentes limites des dommages-intérêts vous concernent dans la plus grande mesure permise par la loi applicable. **LES RECOURS PRÉVUS DANS LA PRÉSENTE GARANTIE LIMITÉE SONT LES RECOURS EXCLUSIFS FOURNIS PAR BRITAX. EN AUCUN CAS BRITAX NE PEUT ÊTRE TENUE RESPONSABLE DE DOMMAGES ACCIDENTELS, SPÉCIAUX, PUNITIFS, EXEMPLAIRES OU CONSÉCUTIFS DÉCOULANT DE TOUTE RELATION ENTRE VOUS ET BRITAX (Y COMPRIS LES LITIGES LIÉS À**



LA COMMERCIALISATION OU À LA VENTE DE PRODUITS BRITAX), DE TOUTE DISPOSITION DU PRÉSENT GUIDE D'UTILISATION, OU L'ACHAT OU L'UTILISATION DE TOUT PRODUIT CONÇU, FABRIQUÉ, DISTRIBUÉ, COMMERCIALISÉ OU VENDU PAR BRITAX.

VEUILLEZ REMPLIR ET ENVOYER LA FICHE D'ENREGISTREMENT DU PRODUIT DANS LES (30) JOURS SUIVANT L'ACHAT

Vous pouvez également enregistrer votre produit en ligne à l'adresse suivante : britax.ca/registration.

Convention d'arbitrage

CLAUSE D'ARBITRAGE OBLIGATOIRE ET RENONCIATION AU RECOURS COLLECTIF (« CONVENTION D'ARBITRAGE »)

VEUILLEZ LIRE ATTENTIVEMENT CETTE SECTION, CAR ELLE A UNE INCIDENCE SUR VOS DROITS LÉGAUX, VOUS OBLIGE À ARBITRER LES LITIGES ET LIMITE LA FAÇON DONT VOUS POUVEZ DEMANDER UN REDRESSEMENT.

L'arbitrage est un processus dans lequel les personnes en litige renoncent à leurs droits de déposer une poursuite, de procéder devant un tribunal et de faire l'objet d'un procès devant jury pour résoudre leurs litiges et conviennent plutôt de soumettre leurs litiges à une tierce personne neutre (un « arbitre ») pour une décision. Chaque partie en litige a l'occasion de présenter une preuve à l'arbitre. La divulgation préalable à l'arbitrage peut être limitée. Les procédures d'arbitrage sont privées et moins formelles que les procès judiciaires. L'arbitre rendra une décision définitive et exécutoire pour résoudre le litige, qui pourra être appliquée comme jugement du tribunal. Un tribunal infirme rarement la décision d'un arbitre.

VOUS ET BRITAX CONVENEZ QUE TOUT LITIGE ENTRE VOUS, QU'IL SOIT FONDÉ SUR UN CONTRAT, UN DÉLIT CIVIL, UN ACTE LÉGISLATIF OU AUTRE, SERA RÉSOLU DANS UN ARBITRAGE INDIVIDUEL CONTRAIGNANT. Aux

fins de la présente convention d'arbitrage, le mot « litige » ou « litiges » est entendu dans le sens le plus large possible et comprend, sans s'y limiter, les réclamations, les litiges ou les controverses découlant de la relation entre vous et Britax ou y étant liés de quelque façon que ce soit (y compris les litiges liés à la commercialisation ou à la vente des produits Britax), toute disposition du présent guide d'utilisation ou de la présente convention d'arbitrage (y compris l'interprétation et la portée de la présente convention d'arbitrage et l'arbitrabilité de tout litige), et/ou votre achat ou utilisation de tout produit conçu, fabriqué, distribué, commercialisé ou vendu par Britax. La Federal Arbitration Act (« FAA ») et la loi fédérale sur l'arbitrage s'appliquent à la présente convention d'arbitrage. Nonobstant ce qui précède, vous et Britax convenez que vous conservez les droits d'engager une poursuite individuelle devant un tribunal des petites créances en cas de litige dans le cadre de la compétence de ce tribunal ou d'amener une poursuite individuelle devant un tribunal pour interdire la violation ou toute autre utilisation abusive des droits de propriété intellectuelle. La phrase qui



précède ne doit en aucun cas permettre qu'une action soit intentée de manière collective.

VOUS AVEZ LE DROIT DE VOUS RETIRER DE LA PRÉSENTE CONVENTION D'ARBITRAGE, MAIS VOUS DEVEZ EXERCER CE DROIT DANS LES TRENTE (30) JOURS SUIVANT L'ACHAT D'UN PRODUIT BRITAX.

Si vous ne souhaitez pas être lié par la présente convention d'arbitrage, vous devez en aviser Britax par la poste ou par courriel dans les trente (30) jours suivant l'achat d'un produit Britax, à l'attention de : Services juridiques, 4140 Pleasant Road, Fort Mill, South Carolina, 29708. Votre avis de retrait doit inclure votre nom complet, votre adresse et/ou votre adresse courriel, le modèle et les numéros de série du produit acheté, une copie de votre preuve d'achat et une déclaration selon laquelle vous avez l'intention de vous retirer de la présente convention d'arbitrage. Si vous ne vous désinscrivez pas dans les trente (30) jours suivant votre achat, la présente convention d'arbitrage s'appliquera et de ce fait, vous comprenez et acceptez que vous renoncez à votre droit de maintenir d'autres processus de résolution, tels qu'une poursuite en justice ou une poursuite administrative, pour résoudre votre litige avec Britax.

L'arbitrage sera effectué de façon confidentielle par un arbitre unique et administré par l'American Arbitration Association (« AAA ») en vertu de ses règles d'arbitrage les plus récentes à l'intention des consommateurs, dans la mesure où ces règles et procédures ne contreviennent pas aux modalités expresses de la présente Convention d'arbitrage. Pour en savoir plus sur les règles et sur la façon de commencer un arbitrage, vous pouvez appeler n'importe quel bureau de l'AAA ou visiter le site www.adr.org. Si vous demandez un arbitrage, Britax fera avancer votre partie des frais associés à l'arbitrage, y compris les frais de dépôt, d'administration, d'audience et d'arbitre (« frais d'arbitrage ») dans la mesure où ces frais d'arbitrage dépassent 200 \$. Si Britax exige un arbitrage, Britax fera avancer votre part des frais d'arbitrage à votre demande. Pour les réclamations de 10 000 \$ ou moins, vous pouvez choisir si vous souhaitez que l'arbitrage soit effectué uniquement en fonction des documents soumis à l'arbitre ou par audience en personne ou par téléphone. L'audience d'arbitrage aura lieu dans le comté de votre domicile, dans un rayon inférieur à 50 kilomètres de ce comté, ou en tout autre lieu déterminé par l'arbitre. Tout au long de l'arbitrage, chaque partie assume les propres honoraires et les dépenses de son avocat, y compris les frais de témoin et de témoin expert. L'arbitre appliquera le droit substantiel applicable conformément à la FAA, appliquera les lois de prescription et honorera les revendications de privilège reconnues par la loi. L'arbitre décide, avec ou sans audience, de toute requête essentiellement semblable à une requête en rejet pour omission d'énoncer une réclamation ou une requête de jugement sommaire. Dans le cadre de la procédure d'arbitrage, l'arbitre n'appliquera pas de règles fédérales ou de l'État relatives aux procédures civiles ou aux preuves. L'arbitre ne consolidera pas les réclamations de plusieurs parties à moins que vous et Britax n'acceptiez de le faire. À la demande ponctuelle de toute partie, l'arbitre doit fournir une explication écrite de la décision. La sentence arbitrale peut être déposée auprès de tout tribunal compétent.



LA PRÉSENTE CONVENTION D'ARBITRAGE NE PERMET PAS L'ARBITRAGE COLLECTIF, MÊME SI LES RÈGLES OU PROCÉDURES DE L'AAA LE PERMETTENT. EN D'AUTRES TERMES, VOUS ET BRITAX CONVENEZ QUE TOUS LES LITIGES SERONT CONTESTÉS INDIVIDUELLEMENT ET RENONCEZ A TOUT DROIT DE PROCÉDER DE FAÇON COLLECTIVE, REGROUPEE OU REPRESENTATIVE. L'ARBITRE PEUT ACCORDER DE L'ARGENT OU UNE INJONCTION UNIQUEMENT EN FAVEUR DE LA PARTIE INDIVIDUELLE QUI DEMANDE UN REDRESSEMENT ET UNIQUEMENT DANS LA MESURE NÉCESSAIRE POUR FOURNIR UN RECOURS JUSTIFIÉ PAR LA RÉCLAMATION INDIVIDUELLE DE CETTE PARTIE. AUCUN RECOURS COLLECTIF, REPRESENTATIF OU PRIVÉ, NI AUCUNE INJONCTION GÉNÉRALE OU DEMANDE DE REDRESSEMENT NE PEUVENT ÊTRE MAINTENUS DANS TOUT ARBITRAGE MENÉ CONFORMÉMENT À LA PRÉSENTE CONVENTION D'ARBITRAGE.

Si la renonciation au recours collectif et l'interdiction de l'arbitrage collectif qui précèdent sont jugées invalides ou inapplicables pour quelque raison que ce soit, l'ensemble de la présente convention d'arbitrage sera nulle. Si une partie de la présente convention d'arbitrage autre que la renonciation à une action collective et l'interdiction d'arbitrage collectif est jugée non valide ou inapplicable pour quelque raison que ce soit, elle n'invalidera pas les autres parties de la présente convention d'arbitrage. Si, pour quelque raison que ce soit, un litige se produit devant un tribunal plutôt qu'en arbitrage, vous et Britax renoncez à tout droit d'un procès devant jury.



Britax Child Safety, Ltd.
P.O. Box 7289,
RPO Brunswick Square,
Saint John NB E2L 4S6

A Britax Childcare Group Limited
company

Une société de Britax Childcare
Group Limited

Tel.: 1-888-427-4829
Tel.: 1-704-409-1699

www.Britax.ca