

britax



Alpine™ Base Accessory

● User Guide

● Guía del usuario



IMPORTANT

THIS USER GUIDE CONTAINS A MANDATORY ARBITRATION CLAUSE AND CLASS ACTION WAIVER (“ARBITRATION AGREEMENT”) THAT AFFECTS YOUR LEGAL RIGHTS, REQUIRES YOU TO ARBITRATE DISPUTES, AND LIMITS THE MANNER IN WHICH YOU CAN SEEK RELIEF.

IMPORTANTE

ESTA GUÍA DEL USUARIO CONTIENE UNA CLÁUSULA DE ARBITRAJE OBLIGATORIO Y RENUNCIA A DEMANDA COLECTIVA (“ACUERDO DE ARBITRAJE”) QUE AFECTA SUS DERECHOS LEGALES, REQUIERE QUE ARBITRE LAS DISPUTAS Y LIMITA LA MANERA EN QUE PUEDE SOLICITAR COMPENSACIÓN.

WILLOW™, ALPINE™, CLICKTIGHT® and BRITAX® are trademarks owned by Britax. All rights reserved. ©2023 Britax Child Safety, Inc. This product and its components are subject to change without notice.

WILLOW™, ALPINE™, CLICKTIGHT®, y BRITAX® son marcas comerciales propiedad de Britax Child Safety, Inc. Todos los derechos reservados. ©2023 Britax Child Safety, Inc. Impreso en China. Este producto y sus componentes se encuentran sujetos a cambios sin previo aviso

Alpine Base Accessory Overview	2
Safety Information.....	3
Important Notes	5
Registration	6
ReboundReduce™ Stability Bar.....	7
Using the Base Accessory.....	8
Overhang.....	8
Adjusting the Recline Angle	8
ClickTight Indicator.....	10
Lap-Shoulder Belt Installation	11
Lap Belt Installation.....	14
Lower Connector Installation.....	17
Attaching the Child Restraint (Sold Separately) to the Base.....	21
Removing the Child Restraint (Sold Separately) from the Base.....	21
Uninstalling the Base.....	22
Using the Lower Anchors.....	25
Vehicle Compatibility.....	26
Warranty	29
Arbitration Agreement	31

Alpine Base Accessory Overview

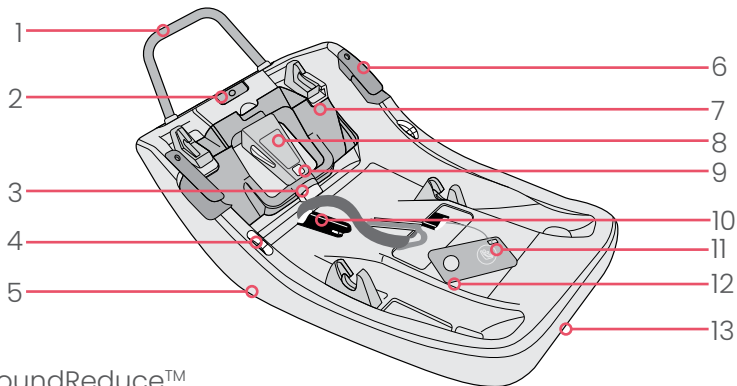

1. ReboundReduce™ Stability Bar
2. Recline Button
3. ClickTight Locking Point
4. Recline Angle Indicator (2)
5. Recline Foot (under base)
6. Belt Guides (2)
7. ClickTight
8. ClickTight Handle
9. ClickTight Indicator Window
10. Lower Connectors
11. Lower Connector Storage Compartment Lid
12. Serial Number & Manufacture Date Label (under lid)
13. User Guide Storage

Safety Information

WARNING!

Failure to follow all warnings and instructions could result in **SERIOUS INJURY OR DEATH.**

- Read these instructions before use of the base accessory.
- This user guide is for the Alpine base accessory **ONLY**. Instructions in the infant child restraint (sold separately) user guide **MUST** be followed. Refer to the user guide that came with the original infant child restraint (sold separately).
 - Not all carriers are compatible with the Aspen base accessory. See us.britax.com/support/frequently-asked-questions for full compatibility information.
 - Use only in a rear-facing position when using it in a vehicle.
 - Secure this base accessory with the vehicle's child restraint anchorage system if available or with a vehicle belt. Using both methods is not approved and may cause the base accessory not to perform as intended.
 - Register your base accessory with the manufacturer.
 - This base accessory can only be used in the following classes of vehicles: multi-purpose passenger vehicles, passenger cars, or trucks.

- In a vehicle with rear designated seating positions, vehicle owners should be alerted that, according to accident statistics, children are safer when properly restrained in the rear seating positions than in the front seating positions. To ensure your child's safety, please study **Vehicle Seating Positions** on page 25 and consult your vehicle owner's manual.
- NEVER leave child unattended.
- DO NOT use the base accessory if it is damaged or broken.
- To prevent injury due to deterioration or hidden damage, DO NOT use this base accessory if it is older than six (6) years or has been in a moderate or severe crash. See expiration date on the date of manufacture label located on the base accessory.
- Always make sure the base accessory is secured to the vehicle, even when unoccupied, since in a crash an unsecured base accessory may injure occupants.
- Do NOT route belt(s) through ClickTight handle opening for any installation method.

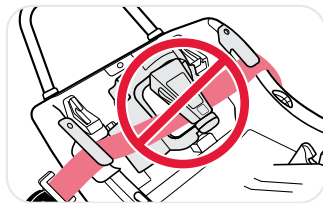

Important Notes

- Do not, except as described in this booklet, attempt to disassemble any part of the base accessory or change the way the vehicle's seat belts are used.
- Do not allow children to play with this base accessory.
- Do not use anything to raise the base accessory off vehicle seat except as described in these instructions. In a crash, this could cause the base accessory not to perform as intended.
- Store the base accessory in a safe, dry place when it will not be used for an extended period of time. Do not place heavy objects on top of it.
- Third party recommendations are subject to change, so we recommend you visit their websites for the most up to date recommendations.

Registration

Child restraints could be recalled for safety reasons. You must register this restraint to be reached in a recall. Send your name, address, e-mail address if available and the restraint's model number and manufacturing date to Britax Child Safety, Inc. P.O. Box 91167 Allentown, PA 18109-9925, or call **1-888-427-4829** or **1-704-409-1699**, or register online at **us.britax.com/registration**. For recall information, call the U.S. Government's Vehicle Safety Hotline at **1-888-327-4236** (TTY **1-800-424-9153**), or go to **<http://www.NHTSA.gov>**.

For your convenience, record all the information about your child seat below. Refer to the **Serial Number & Manufactured Date Label** for all information (see page 2).

Model Name and Number: _____

Serial Number: _____

Batch Number: _____

Date of Manufacture: _____

ReboundReduce™ Stability Bar

Attaching the ReboundReduce™ Stability Bar

1. **Push** the ReboundReduce™ Stability Bar into the receivers on the base until a click is heard.

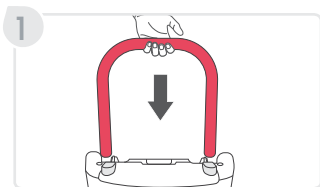

2. **Pull** up on the ReboundReduce™ Stability Bar to verify that it is secure.

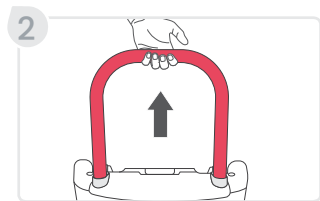

NOTE: The ReboundReduce™ Stability Bar cannot be removed once installed.

Using the Base Accessory

Before installing:

- Check that your vehicle belt is compatible with the base accessory by referring to your vehicle owner's manual and page 27 in this user guide.

Overhang

It is important that the base rests completely flat on the vehicle seat with no side overhang. It is permissible to allow up to 4.7" (or 11.9 cm) of the base to hang over the edge of the vehicle seat.

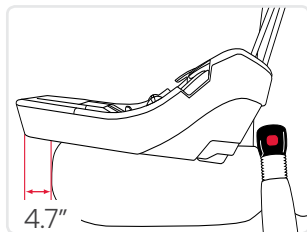

Adjusting the Recline Angle

IMPORTANT: Vehicle must be parked on a level surface.

1. **Press** the recline adjustment button.
2. **Position** the base on the vehicle seat in contact with the seat back.

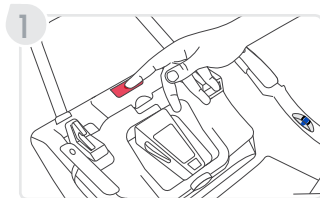

3. **Move** the base up or down until the entire blue marker is completely visible between the two lines on the recline angle indicators.

IMPORTANT: After the child is secured in the child restraint (sold separately) and the child restraint (sold separately) is attached to the base, ensure that the entire blue marker is completely visible between the two lines on the recline angle indicator.

If there is a problem achieving the proper recline angle after installing, try another approved seating position in your vehicle or:

- Uninstall** the base and lower the recline angle adjustment foot to the lowest position.
- Remove** the base from the vehicle and place a rolled towel or pool noodle in the vehicle seat bight.
- Place** the base against the towel or pool noodle and install.

NOTE: If a towel or pool noodle is needed for the recline angle, the recline angle adjustment foot on the base should remain in its lowest position.

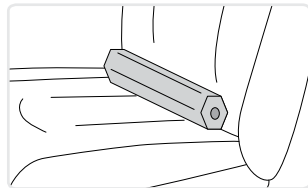
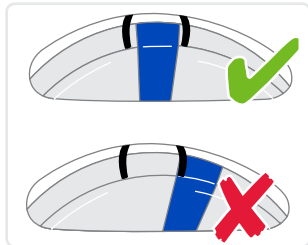
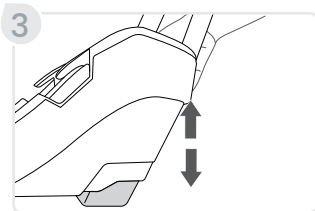

ClickTight Indicator

The ClickTight indicator window will be **ENTIRELY GREEN** (a) when the ClickTight is fully open and (b) when it is closed correctly.

- When ClickTight is fully open, the indicator window will be entirely green.
- When ClickTight is closed correctly, the indicator window will be entirely green.

NOTE: If any red is visible, continue to push ClickTight closed until only green can be seen.

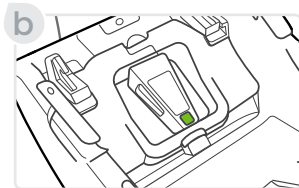

Lap-Shoulder Belt Installation

NOTE: Do not lock/switch the vehicle belt retractor. The ClickTight replaces the need for a locked/switched vehicle belt.

Do not route belt(s) through ClickTight handle opening.

1. **Place** the base on the vehicle seat.
2. **Open** the ClickTight.
 - a. **Grab** the ClickTight handle and **squeeze** the button.
 - b. **Lift** the ClickTight handle.

NOTE: When ClickTight is fully open and button is released the indicator window will be **ENTIRELY GREEN**.

3. **Pull** the lap and shoulder belt across the base.

NOTE: Ensure the vehicle belt is not twisted.

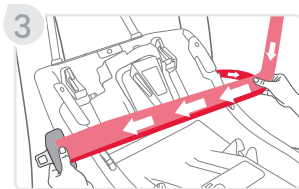
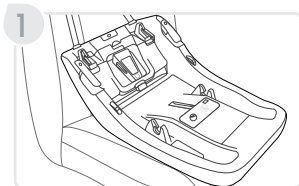

4. **Tuck** the vehicle belt under the ClickTight and belt guides and **buckle** the vehicle belt.

NOTE: Ensure the lap and shoulder belts are both tucked under the ClickTight completely.

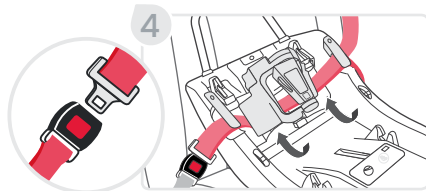

5. **Remove** slack from the vehicle belt.

NOTE: Overtightening the belt may prevent the ClickTight from closing.

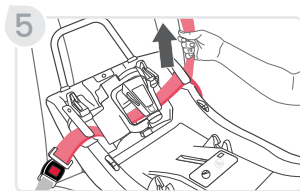

6. **Close** the ClickTight by **pushing** down on the ClickTight handle.

NOTE: Ensure indicator in window is **ENTIRELY GREEN**.

NOTE: A click helps confirm the ClickTight is secure.



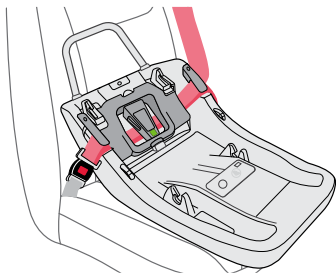

Base Installation with Lap-Shoulder Belt

✓ CHECKLIST

- ✓ The base is secure when it moves less than 1" (2.5 cm) front-to-back or side-to-side at the vehicle belt path.
- ✓ The entire blue marker is completely visible between the two lines on the recline angle indicators.
- ✓ Lap and shoulder belt are both routed under both belt guides and the ClickTight.
- ✓ Lower connector storage compartment lid is closed and secure prior to attaching carrier.
- ✓ ClickTight indicator window is entirely green and no red is visible.

Lap Belt Installation

IMPORTANT: Vehicle belt **MUST** be locked according to your vehicle owner's manual.

1. **Place** the base on the vehicle seat.

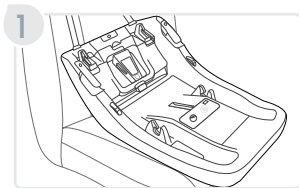

2. **Open** the ClickTight.

a. **Grab** the ClickTight handle and **squeeze** the button.

b. **Lift** the ClickTight handle.

NOTE: When ClickTight is fully open the indicator window will be **ENTIRELY GREEN**.



3. **Pull** the lap belt across the base

NOTE: Ensure the vehicle belt is not twisted.

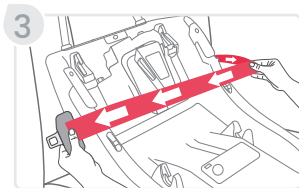

4. **Tuck** the vehicle belt under the ClickTight and belt guides and **buckle** the vehicle belt.

NOTE: Ensure the vehicle belt is tucked under the ClickTight completely.

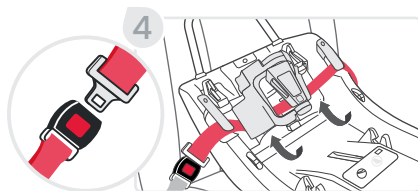

5. **Lock** the vehicle belt according to your vehicle owner's manual.

NOTE: Overtightening the vehicle belt may prevent the ClickTight from closing.

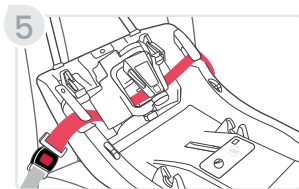

6. **Close** the ClickTight by **pushing** down on the ClickTight handle.

NOTE: Ensure indicator in window is **ENTIRELY GREEN**.

NOTE: A click helps confirm the ClickTight is secure.



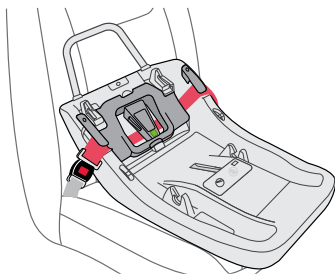

Base Installation with Lap Belt

✓ CHECKLIST

- ✓ The base is secure when it moves less than 1" (2.5 cm) front-to-back or side-to-side at the vehicle belt path.
- ✓ The entire blue marker is completely visible between the two lines on the recline angle indicators.
- ✓ Lap belt is routed under both belt guides and the ClickTight.
- ✓ Vehicle belt is locked.
- ✓ Lower connector storage compartment lid is closed and secure prior to attaching carrier.
- ✓ ClickTight indicator window is entirely green and no red is visible.

Lower Connector Installation

1. **Place** the base on the vehicle seat.

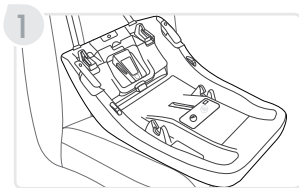

2. **Open** the ClickTight.

a. **Grab** the ClickTight handle and **squeeze** the button.

b. **Lift** the ClickTight handle.

NOTE: When ClickTight is fully open the indicator window will be **ENTIRELY GREEN**.



3. **Open** the storage compartment lid and remove the lower connectors and **lengthen**. **Close** the storage compartment lid.

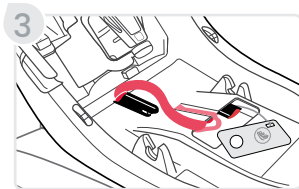

4. **Tuck** the lower connector strap under the ClickTight and belt guides.

NOTE: Ensure the strap is tucked under the ClickTight completely.

NOTE: Ensure the connector strap is not blocking the locking point for the ClickTight.

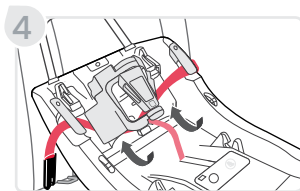

5. **Push** the lower connectors onto the vehicle lower anchors until a click is heard.

NOTE: Pull the lower connectors to verify they are secure.

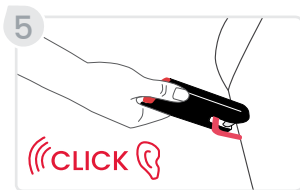

6. **Pull** the adjustment strap to remove slack.

NOTE: Overtightening the belt may prevent the ClickTight from closing.

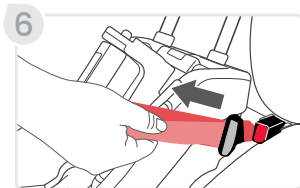

7. **Close** the ClickTight by **pushing** down on the ClickTight handle.

NOTE: Ensure indicator in window is **ENTIRELY GREEN**.

NOTE: A click helps confirm the ClickTight is secure.



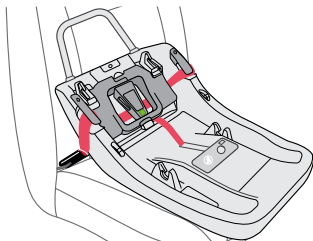

Base Installation with Lower Connectors

✓ CHECKLIST

- ✓ The base is secure when it moves less than 1" (2.5 cm) front-to-back or side-to-side at the vehicle belt path.
- ✓ The entire blue marker is completely visible between the two lines on the recline angle indicators.
- ✓ Lower connector strap is routed under both belt guides and the ClickTight.
- ✓ Lower connector storage compartment lid is closed and secure prior to attaching carrier.
- ✓ ClickTight indicator window is entirely green and no red is visible.

Attaching the Child Restraint (Sold Separately) to the Base

1. **Ensure** that the base is securely installed.
NOTE: Ensure lower connector storage compartment lid is secure over lower connector storage prior to placing child restraint (sold separately) into the base.
2. **Place** the child restraint (sold separately) into the base and press down until a click is heard.
3. **Pull** up on both sides of the child restraint (sold separately) to verify attachment.
4. **Ensure** that the carry handle is in a locked position and check that the recline angle is still correct.

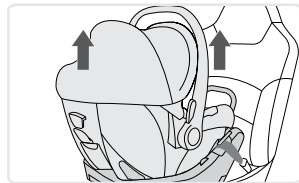

Removing the Child Restraint (Sold Separately) from the Base

1. **Pull** up and hold the lever on the back of the child restraint (sold separately).
2. **Lift** the child restraint up from the base using the carry handle.

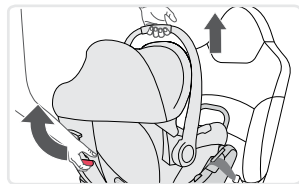

Uninstalling the Base

Lap Shoulder Belt Uninstall

1. **Unbuckle** the vehicle belt.
2. **Open** the ClickTight.
 - a. **Grab** the ClickTight handle and **squeeze** the button.
 - b. **Lift** the ClickTight handle.
3. **Pull** the belt from the base belt routes.

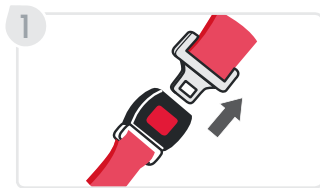

Lap Belt Uninstall

1. **Unbuckle** the vehicle belt.
2. **Open** the ClickTight.
 - a. **Grab** the ClickTight handle and **squeeze** the button.
 - b. **Lift** the ClickTight handle.
3. **Pull** the belt from the base belt routes.

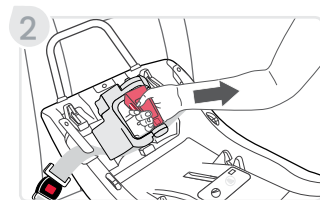
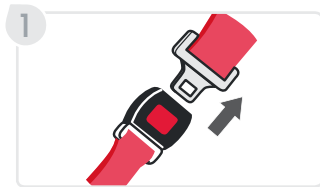

Lower Connector Uninstall

1. **Loosen** the lower connector straps.
2. **Press** each of the red release buttons on the lower connectors and release from vehicle anchors.
3. **Open** the ClickTight.
 - a. **Grab** the ClickTight handle and **squeeze** the button.
 - b. **Lift** the ClickTight handle.
4. **Store** the lower connectors in the storage compartment in the base and **replace** the storage compartment lid.

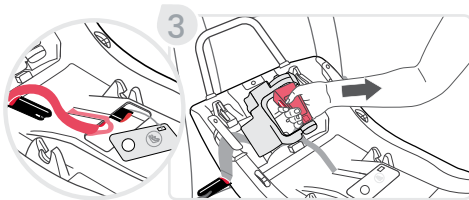
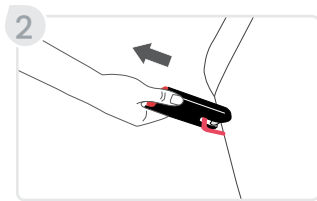
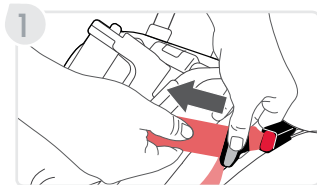

Using the Lower Anchors

The Lower Anchors offer an alternative to vehicle seat belt installation methods. The figure below shows typical locations for lower anchors in a vehicle. See page 2 for lower anchor components.

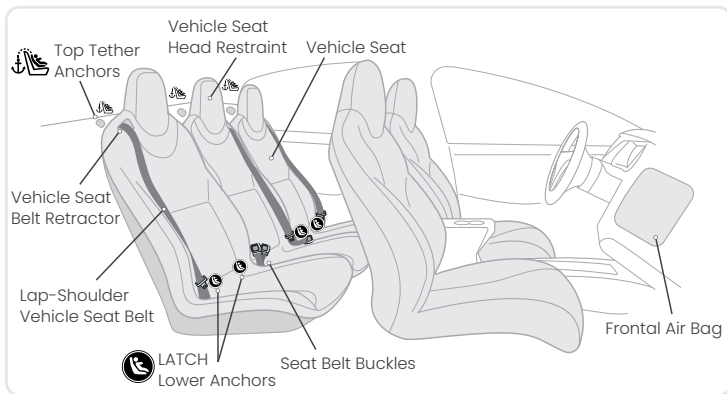

Check your vehicle owner's manual to learn if it is equipped with lower anchors, the maximum weight rating and information on the lower anchor locations and designated seating positions available for use with this base accessory.

Vehicle Compatibility

Vehicle Seating Positions

⚠ WARNING!



DO NOT place child restraint on front seat with air bag. DEATH OR SERIOUS INJURY can occur. Owners of vehicles with front passenger side airbags should refer to their owner's manual for child restraint installation instructions. The back seat is the safest place for children 12 and under.

WARNING!

Some vehicles have no seating positions which are compatible with this base accessory. If in doubt, contact the vehicle manufacturer for assistance. Forward-facing vehicle seats **MUST** be used with this base accessory. Side-facing or rear-facing seats **CANNOT** be used. See the diagram below.

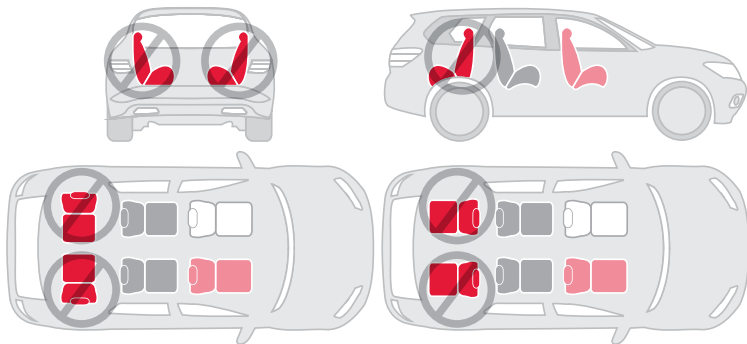

This base accessory can only be used in the following classes of vehicles: multi-purpose passenger vehicles, passenger cars, or trucks.

Incompatible Vehicle Seat Belts

Vehicle seats and seat belts differ from vehicle to vehicle. Refer to your vehicle owner's manual for specific information about your vehicle seat belts and their use.

! WARNING!

The following types of vehicle seat belts are NOT compatible with this base accessory. If any of the belt types listed below are in the chosen seating position, choose another vehicle seating position or check your vehicle owner's manual for information.



Lap belts with a sewn-in latch plate that have a retractor that locks only in case of a sudden stop.



Lap belts forward of the vehicle seat bight.



Lap-shoulder belts with top or bottom anchor points on the vehicle door.



Motorized, automatic vehicle seat belts.

NOTE: This Britax base accessory is not compatible with inflatable lap-shoulder belts.

Warranty

This base accessory was manufactured by Britax Child Safety, Inc. (“Britax”). To the extent allowed by law, Britax warrants this product to the original retail purchaser as follows:

LIMITED ONE-YEAR WARRANTY

This product is warranted against defective materials or workmanship for one (1) year from the date of original purchase. Proof of purchase is required for any warranty claims. Your exclusive remedy for this warranty is that Britax will, at its option, provide repair or replacement components to the original purchaser of this product. Britax reserves the right to discontinue or change fabrics, parts, models or products, or to make substitutions.

This warranty does not cover damages that arise from negligence, misuse or use not in accordance with the product instruction. Additionally, Britax products purchased from unauthorized retailers, online auction sites, or as second hand items are not covered under this warranty.

The use of non-Britax covers, inserts, toys, accessories, or tightening devices is not approved by Britax. Their use could cause this child restraint to fail safety standards or not perform as intended in a crash. Their use also may void the Britax warranty.

To make a claim under this warranty, you must contact Britax Consumer Services at **1-888-427-4829** or **1-704-409-1699**, or write to us using the address on the back cover of this User Guide.

DISCLAIMER OF WARRANTIES

The following disclaimer shall apply to you to the maximum extent permitted by applicable law. THE LIMITED WARRANTY SET FORTH ABOVE IS THE EXCLUSIVE WARRANTY MADE BY BRITAX. ALL OTHER WARRANTIES, WHETHER EXPRESS, IMPLIED, OR STATUTORY, INCLUDING WITHOUT LIMITATION THE IMPLIED WARRANTIES OF MERCHANTABILITY AND FITNESS FOR A PARTICULAR PURPOSE, ARE DISCLAIMED. Some states do not allow certain exclusions or limitations on warranties, so the above may not apply to you. This warranty gives you specific legal rights, and you may have other rights, which vary from state to state. Neither Britax, nor the retailer selling this product, authorizes any person to create for it any other warranty, obligation, or liability in connection with this product.

LIMITATION OF DAMAGES

The following limitation of damages shall apply to you to the maximum extent permitted by applicable law. THE REMEDIES CONTAINED IN THE LIMITED WARRANTY SET FORTH ABOVE ARE THE EXCLUSIVE REMEDIES PROVIDED BY BRITAX. IN NO EVENT SHALL BRITAX BE LIABLE TO YOU FOR ANY INCIDENTAL, SPECIAL, PUNITIVE, EXEMPLARY, OR CONSEQUENTIAL DAMAGES ARISING OUT OF OR RELATING IN ANY WAY TO THE RELATIONSHIP BETWEEN YOU AND BRITAX (INCLUDING DISPUTES RELATED

TO THE MARKETING OR SALE OF BRITAX PRODUCTS), ANY PROVISIONS IN THIS USER GUIDE, AND/OR YOUR PURCHASE OR USE OF ANY PRODUCTS DESIGNED, MANUFACTURED, DISTRIBUTED, MARKETED, OR SOLD BY BRITAX.

PLEASE COMPLETE AND MAIL THE OWNER REGISTRATION CARD WITHIN (30) DAYS OF PURCHASE

You may also register online at us.britax.com/registration.

Arbitration Agreement

MANDATORY ARBITRATION & CLASS ACTION WAIVER (“ARBITRATION AGREEMENT”)

PLEASE READ THIS SECTION CAREFULLY BECAUSE IT AFFECTS YOUR LEGAL RIGHTS, REQUIRES YOU TO ARBITRATE DISPUTES, AND LIMITS THE MANNER IN WHICH YOU CAN SEEK RELIEF.

Arbitration is a process in which persons with a dispute waive their rights to file a lawsuit and proceed in court and to have a jury trial to resolve their disputes and, instead, agree to submit their disputes to a neutral third person (an “arbitrator”) for a decision. Each party to the dispute has an opportunity to present some evidence to the arbitrator. Pre-arbitration discovery may be limited. Arbitration proceedings are private and less formal than court trials. The arbitrator will issue a final and binding decision resolving the dispute, which may be enforced as a court judgment. A court rarely overturns an arbitrator’s decision.

YOU AND BRITAX AGREE THAT ANY DISPUTE BETWEEN US, WHETHER BASED IN CONTRACT, TORT, STATUTE OR OTHERWISE, SHALL BE RESOLVED IN BINDING INDIVIDUAL ARBITRATION.

For purposes of this Arbitration Agreement, the word “dispute” and “disputes” are given the broadest possible meaning and include, without limitation, all claims, disputes, and/or controversies arising out of or relating in any way to the relationship between you and Britax (including disputes related to the marketing or sale of Britax products), any provisions in this User Guide or this Arbitration Agreement (including the interpretation and scope of this Arbitration Agreement and the arbitrability of any dispute), and/or your purchase or use of any products designed, manufactured, distributed, marketed, or sold by Britax. The Federal Arbitration Act (“FAA”) and federal arbitration law apply to this Arbitration Agreement. Notwithstanding the foregoing, you and Britax each agree that you and Britax shall retain the rights to bring an individual suit in small claims court for disputes within the scope of such court’s jurisdiction and/or to bring an individual suit in court to enjoin infringement or other misuse of intellectual property rights. In no way shall the foregoing sentence allow for an action to be brought on a class or collective basis.

YOU HAVE THE RIGHT TO OPT OUT OF THIS ARBITRATION AGREEMENT, BUT YOU MUST EXERCISE THIS RIGHT WITHIN THIRTY (30) DAYS OF YOUR PURCHASE OF A BRITAX PRODUCT.

If you do not wish to be bound by this Arbitration Agreement, you must notify Britax by mailing or e-mailing a written opt-out notice, postmarked or electronically delivered within

thirty (30) days of your purchase of a Britax product, to: ATTN: Legal Department, 4140 Pleasant Road, Fort Mill, South Carolina 29708. Your opt-out notice must include your full name, address and/or e-mail address, the model and serial numbers of the purchased product, a copy of your proof of purchase, and a statement that you intend to opt out of this Arbitration Agreement. If you do not opt out within thirty (30) days of your purchase, then this Arbitration Agreement will apply and you understand and agree that you are waiving your right to maintain other available resolution processes, such as a court action or administrative proceeding, to resolve your dispute with Britax.

The arbitration will be conducted confidentially by a single arbitrator and administered by the American Arbitration Association (“AAA”) under its Consumer Arbitration Rules most recently in effect to the extent such rules and procedures do not contradict the express terms of this Arbitration Agreement. To learn more about the rules and how to begin an arbitration, you may call any AAA office or go to **www.adr.org**. If you demand arbitration, then at your request Britax will advance your portion of the expenses associated with the arbitration, including the filing, administrative, hearing and arbitrator’s fees (“Arbitration Fees”) to the extent such Arbitration Fees exceed \$200. If Britax demands arbitration, then at your request Britax will advance your portion of the Arbitration Fees. For claims of \$10,000 or less, you can choose whether you would like the arbitration carried out based only on documents submitted to the arbitrator or by a hearing in

person or by telephone. The arbitration hearing will be conducted in the county of your residence, within 30 miles of such county, or in such place as shall be ordered by the arbitrator. Throughout the arbitration, each party shall bear his, her or its own attorneys' fees and expenses, including any witness and expert witness fees. The arbitrator shall apply applicable substantive law consistent with the FAA, shall apply statutes of limitation, and shall honor claims of privilege recognized at law. The arbitrator shall decide, with or without a hearing, any motion that is substantially similar to a motion to dismiss for failure to state a claim or a motion for summary judgment. In conducting the arbitration proceeding, the arbitrator shall not apply any federal or state rules of civil procedure or evidence. The arbitrator shall not consolidate the claims of multiple parties unless you and Britax agree to do so. At the timely request of any party, the arbitrator shall provide a written explanation for the award. The arbitrator's award may be filed with any court having jurisdiction.

THIS ARBITRATION AGREEMENT DOES NOT ALLOW CLASS OR COLLECTIVE ARBITRATIONS EVEN IF THE AAA RULES OR PROCEDURES WOULD. IN OTHER WORDS, YOU AND BRITAX EACH AGREE THAT ALL DISPUTES SHALL BE ARBITRATED ON AN INDIVIDUAL BASIS AND WAIVE ANY RIGHT TO PROCEED IN A CLASS, CONSOLIDATED, OR REPRESENTATIVE FASHION. THE ARBITRATOR MAY AWARD MONEY OR INJUNCTIVE RELIEF ONLY IN FAVOR OF THE INDIVIDUAL PARTY SEEKING RELIEF AND ONLY TO THE EXTENT NECESSARY TO PROVIDE RELIEF WARRANTED BY THAT PARTY'S INDIVIDUAL

CLAIM. NO CLASS, REPRESENTATIVE OR PRIVATE ATTORNEY GENERAL OR GENERAL INJUNCTIVE RELIEF THEORIES OF LIABILITY OR PRAYERS FOR RELIEF MAY BE MAINTAINED IN ANY ARBITRATION CONDUCTED PURSUANT TO THIS ARBITRATION AGREEMENT.

If the foregoing class action waiver and prohibition against class arbitration is determined to be invalid or unenforceable for any reason, then this entire Arbitration Agreement shall be void. If any portion of this Arbitration Agreement other than the class action waiver and prohibition against class arbitration is deemed to be invalid or unenforceable for any reason, it shall not invalidate the remaining portions of this Arbitration Agreement. If for any reason a dispute proceeds in court rather than in arbitration, you and Britax each waive any right to a jury trial.

Descripción general del Accesorio Base Alpine.....	2
Información de seguridad.....	3
Notas Importantes.....	5
Registro	6
Barra de estabilidad ReboundReduce™.....	7
Usando el Accesorio Base	8
Saliente.....	8
Ajustando el ángulo de inclinación.....	9
Indicador ClickTight.....	11
Instalación del cinturón para cadera y hombros.....	12
Instalación del cinturón para cadera.....	15
Instalación del conector inferior	18
Cómo colocar el asiento de seguridad para niños (se vende por separado) en la base	22
Cómo retirar el asiento de seguridad para niños (se vende por separado) de la base	23
Desinstalación de la base	23
Uso de los anclajes inferiores.....	26
Compatibilidad de vehículos.....	27
Garantía	30
Acuerdo de Arbitraje	32

Descripción general del Accesorio Base Alpine

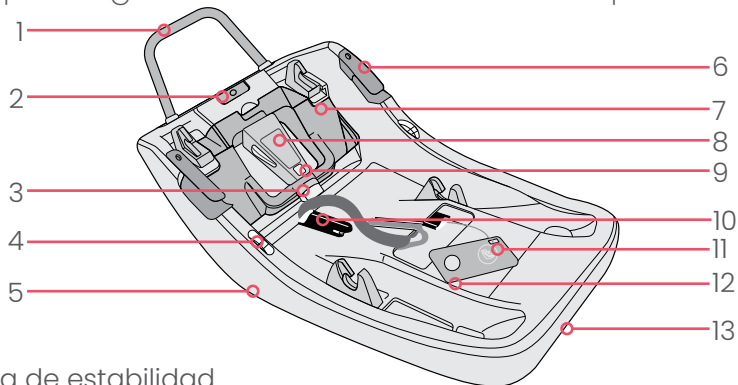

1. Barra de estabilidad ReboundReduce™
2. Botón de inclinación
3. Punto de bloqueo ClickTight
4. Indicador de ángulo de inclinación (2)
5. Pie reclinable (debajo de la base)
6. Guías de cinturones (2)
7. ClickTight
8. Mango ClickTight
9. Ventana del indicador ClickTight
10. Conectores inferiores
11. Tapa del compartimento de almacenamiento LUAS
12. Etiqueta con fecha de fabricación y número de serie (bajo la tapa)
13. Almacenamiento de la guía del usuario

Información de seguridad

⚠️ ADVERTENCIA!

De no seguirse todas las advertencias e instrucciones, podrían provocarse LESIONES GRAVES O LA MUERTE.

Lea estas instrucciones antes de utilizar el accesorio base

- Esta guía del usuario es SOLO para el accesorio base Aspen. Se DEBEN seguir las instrucciones de la guía del usuario del asiento de auto para bebés (se vende por separado). Consulte la guía del usuario que se incluye con este asiento de auto para bebés original (se vende por separado).
- No todos los portabebés son compatibles con el accesorio base Aspen. Consulte us.britax.com/support/frequently-asked-questions para obtener información completa sobre la compatibilidad.
- Uselo solo con orientación hacia atrás cuando lo utilice en un vehículo.
- Asegure este asiento de seguridad para niños con el sistema de anclaje del vehículo para el asiento de seguridad si está disponible o con el cinturón de seguridad del vehículo. El uso de ambos métodos no está aprobado y puede hacer que el accesorio base no funcione como corresponde.
- Registre su accesorio base con el fabricante.

- Este accesorio base solo se puede utilizar en las siguientes clases de vehículos: vehículos multiusos, vehículos normales o camionetas.
- En un vehículo con posiciones del asiento trasero designadas, los propietarios de vehículos deben estar conscientes de que, según las estadísticas de accidentes, los niños están más seguros cuando están amarradas adecuadamente en las posiciones traseras de sentado que en las delanteras. Para garantizar la seguridad de su hijo, estudie las Posiciones de asiento del vehículo en la página 26 y consulte el manual del propietario del vehículo.
- NUNCA deje al niño sin supervisión.
- Para evitar lesiones ocasionadas por el deterioro o daños ocultos, NO utilice este accesorio base si este tiene más de seis (6) años o si ha sufrido un choque moderado o grave. Consulte la fecha de vencimiento en la etiqueta con la fecha de fabricación ubicada en la base y el asiento para bebés.
- Siempre asegúrese de que el accesorio base esté asegurado al vehículo, incluso cuando esté desocupado, ya que en un choque, un accesorio base no asegurado puede lesionar a los ocupantes.
- NO pase los cinturones a través de la abertura de la manija ClickTight para ningún método de instalación.

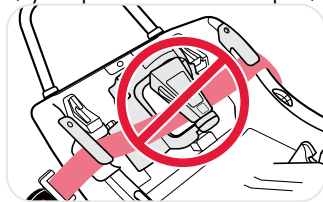

Notas Importantes

- Excepto como se describe en este folleto, no intente desarmar ninguna parte del accesorio base ni cambiar la manera en que se usa los cinturones de seguridad del vehículo.
- No permita que los niños jueguen con este accesorio base.
- No utilice nada para levantar el accesorio base fuera del asiento del vehículo, excepto como se describe en estas instrucciones. En caso de un accidente, esto podría provocar que el accesorio base no funcione como corresponde.
- Guarde el accesorio base en un lugar seguro y seco cuando no vaya a utilizarla durante un período prolongado. No coloque objetos pesados encima de él.
- Las recomendaciones de terceros están sujetas a cambios, por lo que le recomendamos que visite sus sitios web para obtener las recomendaciones más actualizadas.

Registro

Los asientos de seguridad para niños pueden ser retirados del mercado por razones de seguridad. Usted debe registrar este asiento para ser contactado en caso de un retiro del mercado. Envíe su nombre, dirección, dirección de correo electrónico si está disponible y el número de modelo del asiento y la fecha de fabricación a Britax Child Safety, Inc. P.O. Box 91167 Allentown, PA 18109-9925 o llame al **1-888-427-4829** o **1-704-409-1699**, o regístrese en línea en us.britax.com/registration. Para obtener información sobre el retiro del mercado, llame a la Línea Directa de Seguridad Vehicular del Gobierno de los Estados Unidos al **1-888-327-4236** (TTY **1-800-424-9153**), o visite <http://www.NHTSA.gov>.

Para su conveniencia, anote toda la información sobre el asiento de seguridad para niños a continuación. Consulte el número de serie y la etiqueta con la fecha de fabricación para obtener toda la información (consulte la página 2).

Nombre y número del modelo: _____

Número de serie: _____

Número de lote: _____

Fecha de fabricación: _____

Barra de estabilidad ReboundReduce™

Instalación de la barra de estabilidad ReboundReduce™

1. **Presione** la barra de estabilidad ReboundReduce™ en los receptores de la base hasta escuchar un clic.

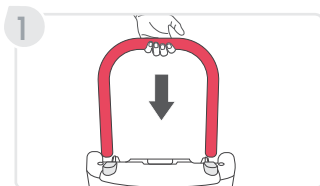

2. **Tire** la barra de estabilidad ReboundReduce™ para verificar que esté asegurada.

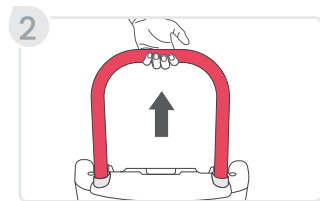

NOTA: La barra de estabilidad ReboundReduce™ no se puede quitar una vez instalada.

Usando el Accesorio Base

Antes de instalar el accesorio base:

- Consulte el manual del propietario del vehículo y la página 28 de esta guía del usuario para comprobar si el cinturón de seguridad del vehículo es compatible con el asiento de seguridad para niños.

Saliente

Es importante que la base del asiento de seguridad para niños esté apoyada completamente plana sobre el asiento del vehículo sin salientes laterales. Es admisible permitir que la base sobresalga hasta 11,9 cm (o 4,7 pulgadas) sobre el borde del asiento del vehículo.

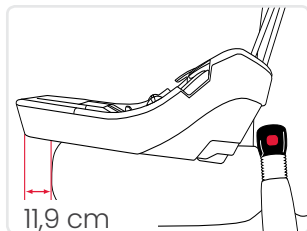

Ajustando el ángulo de inclinación

IMPORTANTE: El vehículo debe estacionarse sobre una superficie nivelada.

1. **Presione** el botón de ajuste de inclinación.
2. **Coloque** la base en el asiento del vehículo en contacto con el respaldo del asiento.
3. **Mueva** la base hacia arriba o hacia abajo hasta que todo el marcador azul esté completamente visible entre las dos líneas de los indicadores de ángulo de inclinación

IMPORTANTE: Después de que el niño esté asegurado en el asiento de seguridad para niños y de que este esté fijado a la base, asegúrese de que todo el marcador azul esté completamente visible entre las dos líneas en el indicador del ángulo de inclinación.

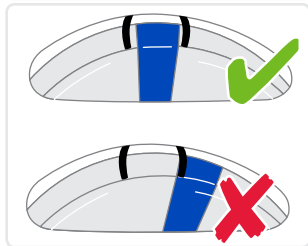
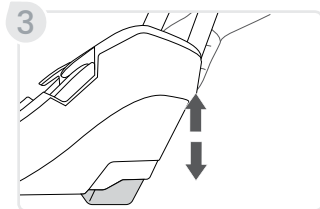
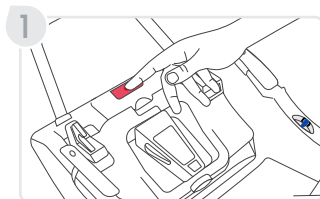

Si hay algún problema para conseguir el ángulo de inclinación adecuado después de la instalación, pruebe con otra posición de asiento aprobada en su vehículo o realice lo siguiente:

- a. **Desinstale** la base y baje el pie de ajuste del ángulo de inclinación a la posición más baja.
- b. **Retire** la base del vehículo y coloque una toalla enrollada o un cilindro de espuma en el asiento del vehículo.
- c. **Coloque** la base contra la toalla o el cilindro de espuma e instálela.

NOTA: Si se necesita una toalla o un cilindro de espuma para el ángulo de inclinación, el pie de ajuste del ángulo de inclinación en la base debe permanecer en su posición más baja.

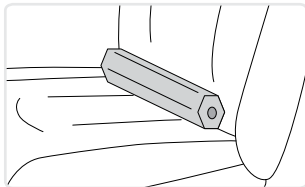

Indicador ClickTight

La ventana del indicador ClickTight estará **COMPLETAMENTE VERDE** (a) cuando ClickTight esté abierto en su totalidad y (b) cuando esté cerrado de manera correcta.

- Quando ClickTight esté abierto en su totalidad, la ventana del indicador estará completamente verde.
- Quando ClickTight esté cerrado de manera correcta, la ventana del indicador estará completamente verde.

NOTA: Si aparece un color rojo, continúe presionando ClickTight hasta que solo aparezca el color verde.

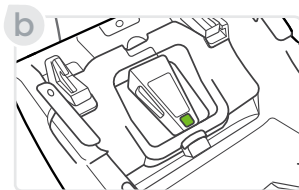

Instalación del cinturón para cadera y hombros

NOTA: No bloquee ni cambie el retractor del cinturón de seguridad. ClickTight reemplaza la necesidad de un cinturón de seguridad bloqueado o cambiado.

No pase los cinturones a través de la abertura de la manija ClickTight.

1. **Coloque** la base en el asiento del vehículo.
2. **Abra** el ClickTight.
 - a. **Sujete** el mango ClickTight y apriete el botón.
 - b. **Levante** el mango ClickTight.

NOTA: Cuando ClickTight está abierto en su totalidad y se suelta el botón, la ventana del indicador estará **COMPLETAMENTE VERDE**.

3. **Tire** del cinturón para cadera y hombros por la base.

NOTA: Asegúrese de que el cinturón del vehículo no esté torcido.

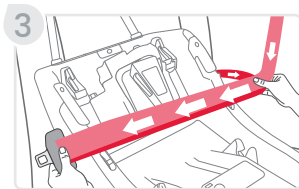
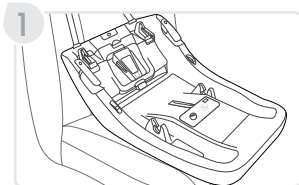

4. **Introduzca** el cinturón del vehículo debajo del ClickTight y las guías del cinturón y abroche el cinturón de seguridad.

NOTA: Asegúrese de que los cinturones para caderas y hombros estén completamente introducidos debajo del ClickTight.

5. **Elimine** la holgura del cinturón del vehículo.

NOTA: Si el cinturón se aprieta demasiado, es posible que el ClickTight no se cierre.

6. **Para** cerrar el ClickTight, empuje hacia abajo el mango.

NOTA: Asegúrese de que la ventana del indicador esté **COMPLETAMENTE VERDE**.

NOTA: Un clic ayuda a confirmar que el ClickTight está asegurado.

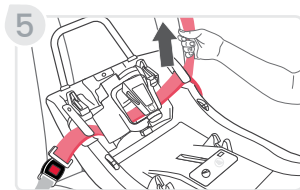
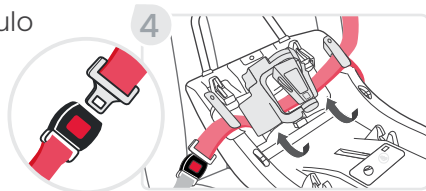

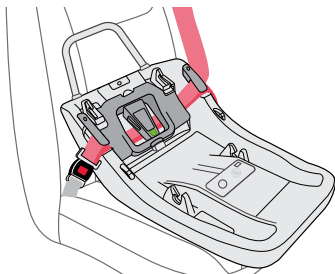

Instalación de la base con el cinturón
para cadera y hombros

✓ LISTA DE VERIFICACIÓN

- ✓ La base está asegurada cuando se mueve menos de 2,5 cm (1 pulgada) de adelante hacia atrás o de lado a lado en la trayectoria del cinturón del vehículo.
- ✓ Todo el marcador azul es completamente visible entre las dos líneas de los indicadores de ángulo de reclinación.
- ✓ El cinturón para cadera y hombros se coloca debajo de las dos guías del cinturón y del ClickTight.
- ✓ La tapa del compartimento de almacenamiento del conector inferior está cerrada y segura antes de conectar el portabebé.
- ✓ La ventana del indicador ClickTight está completamente verde y no se ve ningún color rojo.

Instalación del cinturón para cadera

IMPORTANTE: El cinturón del vehículo DEBE estar asegurado de acuerdo con el manual del propietario del vehículo.

1. **Coloque** la base en el asiento del vehículo.
2. **Abra** el ClickTight.
 - a. **Sujete** el mango ClickTight y apriete el botón.
 - b. **Levante** el mango ClickTight.

NOTA: Cuando ClickTight está abierto en su totalidad y se suelta el botón, la ventana del indicador estará **COMPLETAMENTE VERDE**.

3. **Tire** del cinturón para cadera por la base.

NOTA: Asegúrese de que el cinturón del vehículo no esté torcido.

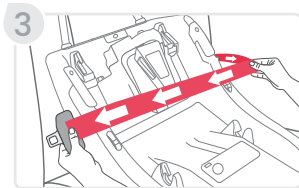
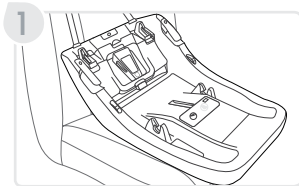

4. **Introduzca** el cinturón del vehículo debajo del ClickTight y las guías del cinturón y abroche el cinturón del vehículo.

NOTA: Asegúrese de que el cinturón del vehículo esté introducido por completo debajo del ClickTight.

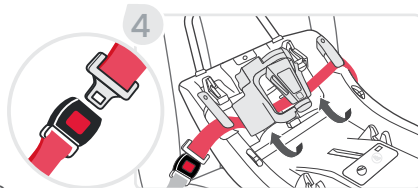

5. **Bloquee** el cinturón del vehículo como se indica en el manual del propietario del vehículo.

NOTA: Si el cinturón del vehículo se aprieta demasiado, es posible que el ClickTight no se cierre.

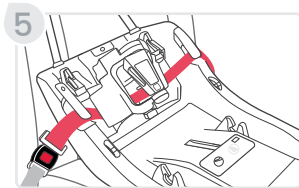

6. **Para** cerrar el ClickTight, empuje hacia abajo el mango.

NOTA: Asegúrese de que la ventana del indicador esté **COMPLETAMENTE VERDE**.

NOTA: Un clic ayuda a confirmar que el ClickTight está asegurado.



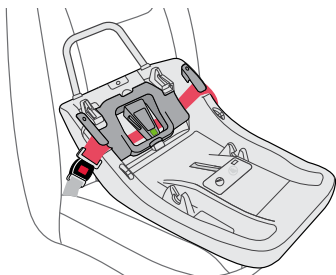

Instalación de la base con el cinturón para cadera

✓ LISTA DE VERIFICACIÓN

- ✓ La base está asegurada cuando se mueve menos de 2,5 cm (1 pulgada) de adelante hacia atrás o de lado a lado en la trayectoria del cinturón del vehículo.
- ✓ Todo el marcador azul es completamente visible entre las dos líneas de los indicadores de ángulo de inclinación.
- ✓ El cinturón para cadera se coloca debajo de las dos guías del cinturón y del ClickTight.
- ✓ El cinturón del vehículo está asegurado.
- ✓ La tapa del compartimiento de almacenamiento del conector inferior está cerrada y segura antes de conectar el portabebé.
- ✓ La ventana del indicador ClickTight está completamente verde y no se ve ningún color rojo.

Instalación del conector inferior

1. **Coloque** la base en el asiento del vehículo.

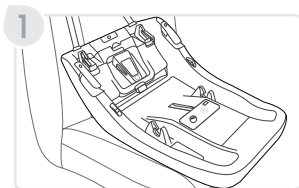

2. **Abra** el ClickTight.
 - a. **Sujete** el mango ClickTight y apriete el botón.
 - b. **Levante** el mango ClickTight.



NOTA: Cuando ClickTight está abierto en su totalidad y se suelta el botón, la ventana del indicador estará **COMPLETAMENTE VERDE**.

3. **Abra** la tapa del compartimento de almacenamiento, retire los conectores inferiores y alárguelos. Cierre la tapa del compartimento de almacenamiento.

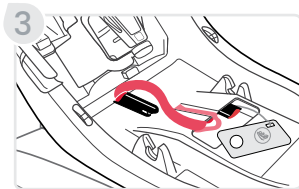

4. **Introduzca** la correa del conector inferior debajo del ClickTight y las guías del cinturón.

NOTA: Asegúrese de que la correa esté introducida por completo debajo del ClickTight.

NOTA: Asegúrese de que la correa del conector no bloquee el punto de bloqueo del ClickTight.

5. **Presione** los conectores inferiores en los anclajes inferiores del vehículo hasta que se escuche un clic.

NOTA: Tire de los conectores inferiores para verificar que estén seguros.

6. **Tire** de la correa de ajuste para eliminar el sobrante.

NOTA: Si el cinturón se aprieta demasiado, es posible que el ClickTight no se cierre.

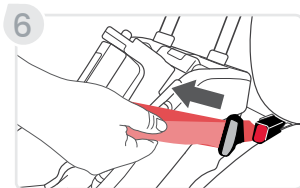
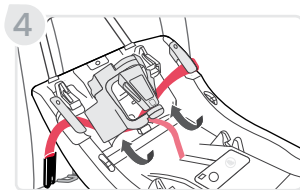

7. **Para** cerrar el ClickTight, empuje hacia abajo el mango.

NOTA: Asegúrese de que la ventana del indicador esté **COMPLETAMENTE VERDE**.

NOTA: Un clic ayuda a confirmar que el ClickTight está asegurado.



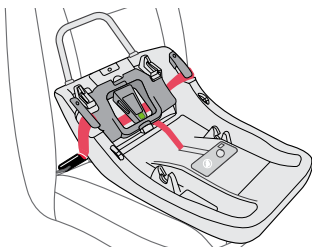

Instalación de la base con conectores inferiores

✓ LISTA DE VERIFICACIÓN

- ✓ La base está asegurada cuando se mueve menos de 2,5 cm (1 pulgada) de adelante hacia atrás o de lado a lado en la trayectoria del cinturón del vehículo.
- ✓ Todo el marcador azul es completamente visible entre las dos líneas de los indicadores de ángulo de inclinación.
- ✓ La correa del conector inferior se coloca debajo de las dos guías del cinturón y del ClickTight.
- ✓ La tapa del compartimento de almacenamiento está cerrada y asegurada antes de colocar el portabebés.
- ✓ La tapa del compartimento de almacenamiento del conector inferior está cerrada y segura antes de conectar el portabebé.
- ✓ La ventana del indicador ClickTight está completamente verde y no se ve ningún color rojo.

Cómo colocar el asiento de seguridad para niños (se vende por separado) en la base

1. **Asegúrese** de que la base esté bien instalada.
NOTA: Asegúrese de que la tapa del compartimento de almacenamiento conectores inferiores esté asegurada por encima del almacenamiento conectores inferiores antes de colocar el asiento de seguridad para niños (se vende por separado) en la base.
2. **Coloque** el asiento de seguridad para niños (se vende por separado) en la base y presione hasta que se escuche un clic.
3. **Tire** hacia arriba de ambos lados del asiento de seguridad para niños (se vende por separado) a fin de verificar el ajuste.
4. **Asegúrese** de que la manija para el transporte esté en una posición de bloqueo y verifique que el ángulo de reclinación siga siendo correcto.

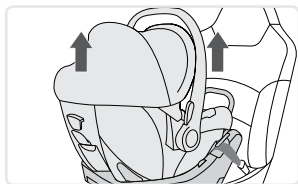

Cómo retirar el asiento de seguridad para niños (se vende por separado) de la base

1. **Tire** y sujete la palanca de la parte trasera del asiento de seguridad para niños (se vende por separado).
2. **Levante** el asiento de seguridad para niños de la base con la manija para el transporte.

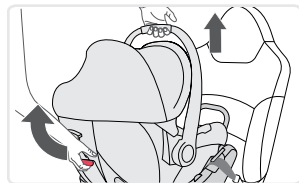

Desinstalación de la base

Desinstalación del cinturón para cadera y hombros

1. **Desabroche** el cinturón del vehículo.

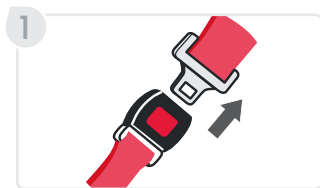

2. **Abra** el ClickTight.
 - a. **Sujete** el mango ClickTight y apriete el botón.
 - b. **Levante** el mango ClickTight.
3. **Tire** del cinturón del vehículo desde las guías del cinturón.



Desinstalación del cinturón para cadera

1. **Desabroche** el cinturón del vehículo.
2. **Abra** el ClickTight.
 - a. **Sujete** el mango ClickTight y apriete el botón.
 - b. **Levante** el mango ClickTight.
3. **Tire** del cinturón del vehículo desde las guías del cinturón.

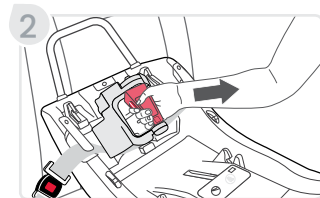

Desinstalación del conector inferior

1. **Afloje** las correas del conector inferior.



2. **Presione** cada uno de los botones rojos de liberación en los conectores inferiores y libérelos de los anclajes del vehículo.

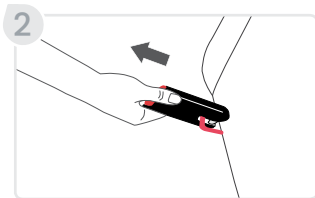

3. **Abra** el ClickTight.

a. **Sujete** el mango ClickTight y apriete el botón.

b. **Levante** el mango ClickTight.

4. **Guarde** los conectores inferiores en el compartimento de almacenamiento de la base y reemplace la tapa del compartimento de almacenamiento.

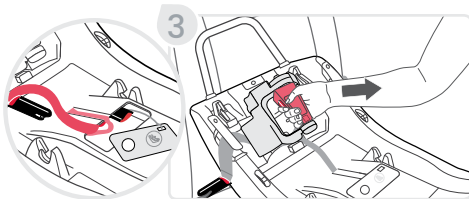

Uso de los anclajes inferiores

Los anclajes inferiores ofrecen una alternativa a los métodos de instalación del cinturón del vehículo. La siguiente figura muestra lugares típicos para anclajes inferiores en un vehículo. Consulte la página 2 para conocer los componentes de anclajes.

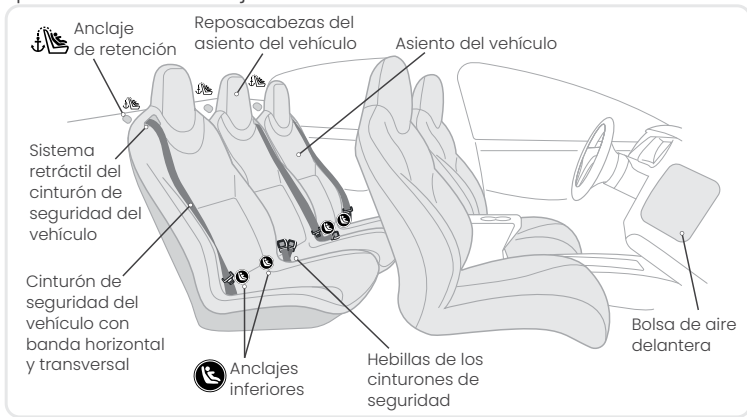

Consulte el manual del propietario de su vehículo para saber si está equipado con anclajes inferiores, el peso máximo y la información sobre las ubicaciones de los anclajes inferiores y las posiciones de asiento designadas disponibles para el uso de este accesorio base.

Compatibilidad de vehículos

Posiciones de asiento del vehículo

⚠ ADVERTENCIA!



NO coloque el asiento para niños orientado hacia atrás en el asiento delantero con airbag. Riesgo de MUERTE o de LESIONES GRAVES. Los propietarios de vehículos con airbags delanteros del lado del pasajero deberán consultar las instrucciones de instalación del asiento de seguridad para niños en el manual del propietario. El asiento trasero es el lugar más seguro para niños menores de 12 años.

⚠️ ADVERTENCIA!

Algunos vehículos no tienen posiciones para los asientos que sean compatibles con este accesorio base. En caso de duda, comuníquese con el fabricante del vehículo para obtener ayuda. Los asientos de vehículos orientados hacia delante **DEBEN** utilizarse con este asiento de seguridad para niños. **NO SE PUEDEN** utilizar asientos orientados hacia los lados o hacia atrás. Consulte el siguiente diagrama.

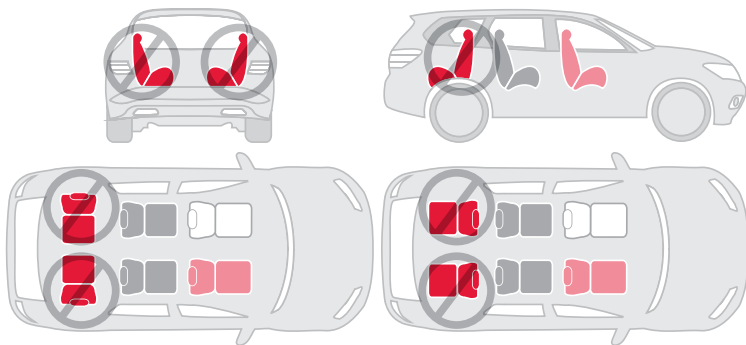

Este accesorio base solo se puede utilizar en las siguientes clases de vehículos: vehículos multiusos, vehículos normales o camionetas.

Cinturones de seguridad de vehículos incompatibles

Los asientos y los cinturones de seguridad de los vehículos difieren de unos a otros. Consulte el manual del propietario del vehículo para obtener información específica sobre los cinturones de seguridad del vehículo y su uso con asientos de seguridad para niños.

⚠ ADVERTENCIA!

Los siguientes tipos de cinturones de seguridad NO son compatibles con este accesorio base. Si alguno de los tipos de cinturón que se detallan a continuación se encuentra en la posición de asiento elegida, elija otra posición de asiento del vehículo o consulte el manual del propietario de su vehículo para obtener información sobre la instalación de un asiento de seguridad para niños en su vehículo.



Cinturones de cadera con una placa de cierre cosida que tiene un retractor que se bloquea solo en caso de una parada repentina.



Cinturones de cadera delante de la unión respaldo-cojín del asiento del vehículo.



Cinturones de cadera y hombros con puntos de anclaje superiores o inferiores en la puerta del vehículo.



Cinturones de seguridad motorizados y automáticos para vehículos.

NOTA: Este accesorio base Britax no es compatible con todos los cinturones inflables de cadera y hombros.

Garantía

Este accesorio base fue fabricado por Britax Child Safety, Inc. (“Britax”). En la medida en que lo permita la ley, Britax garantiza este producto al comprador minorista original de la siguiente manera:

GARANTÍA LIMITADA DE UN AÑO

Este producto tiene garantía contra materiales o fabricación defectuosos durante un (1) año a partir de la fecha original de compra. Se requiere un comprobante de compra para ejercer cualquier reclamo de garantía. Su solución única para esta garantía es que Britax, a su elección, proporcione componentes de reparación o reemplazo al comprador original de este producto. Britax se reserva el derecho a suspender, cambiar o sustituir las telas, las piezas, los modelos y los productos.

Esta garantía no abarca daños que surjan de la negligencia, el mal uso o un uso no conforme a las instrucciones del producto. Además, los productos Britax comprados a minoristas no autorizados, sitios de subastas en línea o como artículos de segunda mano no están cubiertos por la garantía.

El uso de fundas, insertos, juguetes, accesorios, o dispositivos de ajuste no fabricados por Britax no está aprobado por Britax. Su uso podría hacer que esta retención para niños no cumpla con las

normas de seguridad. Su uso también puede anular la garantía de Britax.

Para hacer un reclamo bajo esta garantía, debe comunicarse con el Departamento de Servicios al Consumidor de Britax al **1-888-427-4829** o al **1-704-409-1699** o escribirnos a la dirección que aparece en la contraportada de esta Guía de usuario.

EXENCIÓN DE GARANTÍAS

El siguiente descargo de responsabilidad se aplicará a usted en la máxima medida permitida por la ley aplicable. LA GARANTÍA LIMITADA ESTABLECIDA ANTERIORMENTE ES LA GARANTÍA EXCLUSIVA OFRECIDA POR BRITAX. SE RENUNCIA A TODAS LAS DEMÁS GARANTÍAS, YA SEAN EXPRESAS, IMPLÍCITAS O LEGALES, INCLUIDAS LAS GARANTÍAS IMPLÍCITAS DE COMERCIALIZACIÓN Y ADECUACIÓN PARA UN FIN DETERMINADO, ENTRE OTRAS. Algunos estados no permiten ciertas exclusiones o limitaciones en las garantías, por lo que es posible que lo anterior no se aplique en su caso. Esta garantía le otorga derechos legales específicos y usted puede tener otros derechos, que varían de un estado a otro. Ni Britax, ni el minorista que venda este producto, autoriza a ninguna persona a crear para él cualquier otra garantía, obligación o responsabilidad en relación con este producto.

LIMITACIÓN DE DAÑOS

La siguiente limitación de daños se aplicará a usted en la máxima

medida permitida por la ley aplicable. LOS RECURSOS CONTENIDOS EN LA GARANTÍA LIMITADA ESTABLECIDA ANTERIORMENTE SON LOS RECURSOS EXCLUSIVOS PROVISTOS POR BRITAX. EN NINGÚN CASO BRITAX SERÁ RESPONSABLE ANTE USTED POR DAÑOS INCIDENTALES, ESPECIALES, PUNITIVOS, EJEMPLARES O CONSECUENTES QUE SURJAN O ESTÉN RELACIONADOS DE CUALQUIER FORMA CON LA RELACIÓN ENTRE USTED Y BRITAX (INCLUIDAS DISPUTAS RELACIONADAS CON LA COMERCIALIZACIÓN O VENTA DE PRODUCTOS BRITAX), LAS DISPOSICIONES DE ESTA GUÍA DE USUARIO O LA COMPRA O EL USO DE CUALQUIER PRODUCTO DISEÑADO, FABRICADO, DISTRIBUIDO, COMERCIALIZADO O VENDIDO POR BRITAX.

COMPLETE Y ENVÍE POR CORREO LA TARJETA DE REGISTRO DE PROPIETARIO DENTRO DE LOS (30) DÍAS DE LA COMPRA.

También puede registrarla en línea en us.britax.com/registration.

Acuerdo de Arbitraje

ARBITRAJE OBLIGATORIO Y RENUNCIA A DEMANDA COLECTIVA
("ACUERDO DE ARBITRAJE")

LEA ESTA SECCIÓN DETENIDAMENTE PORQUE AFECTA SUS DERECHOS LEGALES, REQUIERE QUE ARBITRE LAS DISPUTAS Y LIMITA LA MANERA EN QUE PUEDE SOLICITAR COMPENSACIÓN.

El arbitraje es un proceso en el que las personas con una disputa renuncian a sus derechos de presentar una demanda y proceder ante un tribunal y tener un juicio con jurado para resolver sus disputas y, en su lugar, aceptan presentar sus disputas a un tercero neutro (un “árbitro”) para que tome una decisión. Cada parte de la disputa tiene la oportunidad de presentar evidencia al árbitro. El hallazgo de arbitraje previo puede ser limitado. Los procedimientos de arbitraje son privados y menos formales que los procesos judiciales. El árbitro emitirá una decisión final y vinculante para resolver la disputa, que puede imponerse como si fuera una sentencia judicial. Un tribunal rara vez anula la decisión de un árbitro.

USTED Y BRITAX ACUERDAN QUE CUALQUIER DISPUTA ENTRE LAS PARTES, YA SEA QUE SE BASE EN UN CONTRATO, AGRAVIO, ESTATUTO O DE OTRO TIPO, SE RESOLVERÁ EN ARBITRAJE PERSONALIZADO VINCULANTE.

A los fines de este Acuerdo de arbitraje, las palabras “disputa” y “disputas” tienen el significado más amplio posible e incluyen todos los reclamos, todas las disputas o controversias que surjan de o se relacionen de alguna manera con la relación entre usted y Britax (incluidas las disputas relacionadas con la comercialización o venta de productos Britax), entre otros, cualquier disposición en esta Guía de usuario o este Acuerdo de arbitraje (incluida la interpretación y el alcance de este Acuerdo de arbitraje y la arbitrabilidad de cualquier disputa) o su compra o uso de cualquier producto diseñado, fabricado, distribuido, comercializado, o vendido por Britax. La Ley

Federal de Arbitraje (“FAA”, del inglés Federal Arbitration Act) y la ley federal de arbitraje se aplican a este Acuerdo de arbitraje. Sin perjuicio de lo anterior, usted y Britax acuerdan, cada uno, que usted y Britax retendrán los derechos de iniciar una demanda individual en un tribunal de reclamos menores por disputas dentro del alcance de la jurisdicción de dicho tribunal o de iniciar una demanda individual en un tribunal para prohibir la infracción u otro uso indebido de los derechos de propiedad intelectual. De ninguna manera la oración anterior permitirá que se realice una acción de forma colectiva.

USTED TIENE DERECHO A RETIRARSE DE ESTE ACUERDO DE ARBITRAJE, PERO DEBE EJERCER ESTE DERECHO DENTRO DE LOS TREINTA (30) DÍAS POSTERIORES A LA COMPRA DE UN PRODUCTO BRITAX. Si no desea estar obligado por este Acuerdo de arbitraje, debe notificar a Britax enviando por correo o correo electrónico un aviso de retiro por escrito, con matasellos o entregado electrónicamente dentro de los treinta (30) días posteriores a la compra de un producto Britax, a la siguiente dirección: ATTN: Legal Department, 4140 Pleasant Road, Fort Mill, South Carolina 29708. Su aviso de retiro debe incluir su nombre completo, dirección postal o dirección de correo electrónico, el modelo y los números de serie del producto comprado, una copia de su comprobante de compra y una declaración acerca de que pretende retirarse de este Acuerdo de arbitraje. Si no se retira dentro de los treinta (30) días posteriores a su compra, se aplicará este Acuerdo de arbitraje y entiende y acepta que renuncia a su derecho

a mantener otros procesos de resolución disponibles, como una acción judicial o un procedimiento administrativo, para resolver su disputa con Britax.

El arbitraje será dirigido de manera confidencial por un solo árbitro y administrado por la American Arbitration Association (“AAA”) en virtud de sus Reglas de Arbitraje del Consumidor vigentes más recientemente, en la medida en que dichas reglas y dichos procedimientos no contradigan los términos expresos de este Acuerdo de arbitraje. Para obtener más información sobre las reglas y cómo comenzar un arbitraje, puede llamar a cualquier oficina de AAA o visitar la página web www.adr.org. Si usted solicita arbitraje, entonces Britax adelantará su parte de los gastos asociados con el arbitraje, incluidos los honorarios de presentación, administración, audiencia y árbitro (“Honorarios de arbitraje”) en la medida en que tales Honorarios de arbitraje excedan los 200 \$. Si Britax solicita arbitraje, entonces a su solicitud, Britax adelantará su parte de los Honorarios de arbitraje. En el caso de reclamos de 10 000 \$ o menos, puede elegir si desea que el arbitraje se lleve a cabo solo en función de los documentos enviados al árbitro o por una audiencia en persona o por teléfono. La audiencia de arbitraje se llevará a cabo en el condado de su residencia, dentro de las 30 millas de dicho condado o en el lugar que el árbitro ordene. Durante el arbitraje, cada parte asumirá los honorarios y gastos de sus propios abogados, incluidos los honorarios de testigos y testigos expertos. El árbitro aplicará la ley

sustantiva aplicable de acuerdo con la FAA, aplicará los estatutos de limitación y honrará los reclamos de privilegio reconocidos por la ley. El árbitro decidirá, con o sin una audiencia, cualquier moción que sea sustancialmente similar a una moción que se desestime por no presentar un reclamo o una moción para juicio sumario. Al realizar el procedimiento de arbitraje, el árbitro no aplicará el reglamento federal o los reglamentos estatales de procedimiento civil o de las pruebas. El árbitro no consolidará los reclamos de varias partes, a menos que usted y Britax acuerden hacerlo. A solicitud oportuna de cualquiera de las partes, el árbitro proporcionará una explicación por escrito para el laudo. El laudo del árbitro puede presentarse ante cualquier tribunal con jurisdicción.

ESTE ACUERDO DE ARBITRAJE NO PERMITE ARBITRAJES COLECTIVOS, INCLUSO SI LAS REGLAS O LOS PROCEDIMIENTOS DE LA AAA LO HARÍAN. EN OTRAS PALABRAS, USTED Y BRITAX ACUERDAN QUE TODAS LAS DISPUTAS SERÁN ARBITRADAS DE MANERA INDIVIDUAL Y RENUNCIAN A CUALQUIER DERECHO DE PROCEDER DE FORMA COLECTIVA, CONSOLIDADA O REPRESENTATIVA. EL ÁRBITRO PUEDE ADJUDICAR DINERO O MEDIDAS CAUTELARES SOLO A FAVOR DE LA PARTE INDIVIDUAL QUE SOLICITA COMPENSACIÓN, Y SOLO EN LA MEDIDA EN QUE SEA NECESARIO PARA PROPORCIONAR COMPENSACIÓN GARANTIZADA POR EL RECLAMO INDIVIDUAL DE ESA PARTE. NINGÚN ABOGADO COLECTIVO, REPRESENTANTE O FISCAL GENERAL PRIVADO NI MEDIDAS CAUTELARES GENERALES DE RESPONSABILIDAD O PEDIDOS DE COMPENSACIÓN

PODRÁ MANTENERSE EN NINGÚN ARBITRAJE REALIZADO DE ACUERDO CON ESTE ACUERDO DE ARBITRAJE.

Si se determina que la renuncia a demanda colectiva y la prohibición del arbitraje colectivo anterior no son válidas o no son aplicables por cualquier motivo, entonces todo este Acuerdo de arbitraje será nulo. Si alguna parte de este Acuerdo de arbitraje que no sea la renuncia a demanda colectiva y la prohibición del arbitraje colectivo se considera no válida o inaplicable por cualquier motivo, no invalidará las partes restantes de este Acuerdo de arbitraje. Si por algún motivo una disputa procede en un tribunal en lugar de en un arbitraje, usted y Britax renuncian a cualquier derecho a un juicio con jurado.



Britax Child Safety, Inc.

 4140 Pleasant Road
Fort Mill, SC 29708 USA

 1-888-427-4829
1-704-409-1699

 A **Britax Childcare** company  us.Britax.com